

ДЕПАРТАМЕНТ ПОТРЕБИТЕЛЬСКОЙ СФЕРЫ  
КРАСНОДАРСКОГО КРАЯ

ДЕПАРТАМЕНТ ПО АРХИТЕКТУРЕ И ГРАДОСТРОИТЕЛЬСТВУ  
КРАСНОДАРСКОГО КРАЯ

# МЕТОДИЧЕСКИЕ РЕКОМЕНДАЦИИ ПО ОРГАНИЗАЦИИ И ПРОВЕДЕНИЮ СЕЗОННЫХ ПРИДОРОЖНЫХ ЯРМАРОК

Пособие для предпринимателей и сотрудников  
органов местного самоуправления





## ВВЕДЕНИЕ

Стратегия развития торговли в Российской Федерации на 2015-2016 годы и период до 2020 года (далее – Стратегия) определила **развитие многоформатной инфраструктуры торговли** основным инструментом достижения цели Стратегии – создание условий для формирования комфортной среды для граждан и субъектов предпринимательской деятельности.

Увеличение количества торговых объектов разных форматов способствует развитию конкуренции, что в свою очередь создает более комфортную среду для потребителя и расширяет возможности для сбыта продукции отечественными товаропроизводителями.

Первостепенную роль в развитии торговли в России в Стратегии отводится малым форматам торговли, таким, как небольшие магазины, нестационарная и мобильная торговля, сельскохозяйственные рынки и ярмарки.

Несмотря на то, что малые форматы торговли с экономической точки зрения менее эффективны, чем крупные торговые сети, их затраты на аренду торговых площадей и закупку товаров значительно выше, данные форматы имеют ряд существенных преимуществ.

Прежде всего, для их организации требуется минимум капитальных вложений и минимум временных затрат.

Малые торговые форматы позволяют обеспечить индивидуальный подход к покупателю, а также возможность работы в узкой товарной специализации, обеспечивают самозанятость граждан. Кроме того, данные форматы довольно часто являются единственным каналом сбыта для мелких и средних товаропроизводителей.

Как было отмечено выше, одним из малых торговых форматов являются ярмарки.

Стратегия рассматривает ярмарку как **торговое мероприятие**. Ярмарки позволяют максимально быстро вовлечь в торговлю продукты и товары, производимые недалеко от места их реализации (в радиусе примерно 200 км), и дать толчок к увеличению их производства, а потребителю на регулярной основе получать свежую и доступную продукцию.

Организация ярмарки в том или ином месте определяется рынком, т.е. хозяйствующими субъектами, осуществляющими торговую деятельность, а, в конечном счете, потребителями, предъявляющими спрос на товар, реализуемый хозяйствующими субъектами.

Задача органов государственной власти и органов местного самоуправления – установить прозрачные и стабильные правила, создать благоприятные условия для организации и проведения ярмарок, равные конкурентные условия, а также содействовать хозяйствующим субъектам в соблюдении установленных правил.

## ТЕРМИНЫ И ОПРЕДЕЛЕНИЯ

В настоящих методических рекомендациях применены следующие термины с соответствующими определениями:

**Автомобильная дорога** – объект транспортной инфраструктуры, предназначенный для движения транспортных средств и включающий в себя земельные участки в границах полосы отвода автомобильной дороги и расположенные на них или под ними конструктивные элементы (дорожное полотно, дорожное покрытие и подобные элементы) и дорожные сооружения, являющиеся ее технологической частью, - защитные дорожные сооружения, искусственные дорожные сооружения, производственные объекты, элементы обустройства автомобильных дорог (Федеральный закон от 8 ноября 2007 года № 257-ФЗ «Об автомобильных дорогах и о дорожной деятельности в Российской Федерации и внесении изменений в отдельные законодательные акты Российской Федерации»).

**Объекты дорожного сервиса** - здания, строения, сооружения, иные объекты, предназначенные для обслуживания участников дорожного движения по пути следования (автозаправочные станции, автостанции, автовокзалы, гостиницы, кемпинги, мотели, пункты общественного питания, станции технического обслуживания, подобные объекты, а также необходимые для их функционирования места отдыха и стоянки транспортных средств) (Федеральный закон от 8 ноября 2007 года № 257-ФЗ «Об автомобильных дорогах и о дорожной деятельности в Российской Федерации и внесении изменений в отдельные законодательные акты Российской Федерации»).

**Полоса отвода автомобильной дороги** – земельные участки (независимо от категории земель), которые предназначены для размещения конструктивных элементов автомобильной дороги, дорожных сооружений и на которых располагаются или могут располагаться объекты дорожного сервиса (Федеральный закон от 8 ноября 2007 года № 257-ФЗ «Об автомобильных дорогах и о дорожной деятельности в Российской Федерации и внесении изменений в отдельные законодательные акты Российской Федерации»).

**Придорожная полоса автомобильной дороги** – земельные участки, которые прилегают с обеих сторон к полосе отвода автомобильной дороги и в границах которых устанавливается особый режим их использования в целях обеспечения требований безопасности дорожного движения, а также нормальных условий реконструкции, капитального ремонта и эксплуатации автомобильной дороги, ее сохранности с учетом перспектив развития автомобильной дороги.

Придорожные полосы устанавливаются для автомобильных дорог, за исключением автомобильных дорог, расположенных в границах населенных пунктов.



В зависимости от класса и (или) категории автомобильных дорог с учетом перспектив их развития **ширина каждой придорожной полосы** устанавливается в размере:

1) семидесяти пяти метров – для автомобильных дорог первой и второй категорий;

2) пятидесяти метров – для автомобильных дорог третьей и четвертой категорий;

3) двадцати пяти метров – для автомобильных дорог пятой категории;

4) ста метров – для подъездных дорог, соединяющих административные центры (столицы) субъектов Российской Федерации, города федерального значения с другими населенными пунктами, а также для участков автомобильных дорог общего пользования федерального значения, построенных для объездов городов с численностью населения до двухсот пятидесяти тысяч человек;

5) ста пятидесяти метров – для участков автомобильных дорог, построенных для объездов городов с численностью населения свыше двухсот пятидесяти тысяч человек (Федеральный закон от 8 ноября 2007 года № 257-ФЗ «Об автомобильных дорогах и о дорожной деятельности в Российской Федерации и внесении изменений в отдельные законодательные акты Российской Федерации»).

**Пользователи автомобильных дорог** – физические и юридические лица, использующие автомобильные дороги в качестве участников дорожного движения (Федеральный закон от 8 ноября 2007 года № 257-ФЗ «Об автомобильных дорогах и о дорожной деятельности в Российской Федерации и внесении изменений в отдельные законодательные акты Российской Федерации»).

**Площадка отдыха** – элемент обустройства автомобильной дороги, предназначенный для кратковременного отдыха водителей и пассажиров, проверки состояния транспортных средств и грузов, устранения мелких неисправностей (Решение Комиссии Таможенного союза от 18 октября 2011 года № 827 «О принятии технического регламента Таможенного союза «Безопасность автомобильных дорог»).

**Переходно-скоростная полоса** – дополнительная полоса движения, устраиваемая для обеспечения разгона и торможения транспортных средств, выезжающих или выезжающих с основных полос движения.

**Участники дорожного движения с ограниченными возможностями** – водители транспортных средств или пешеходы, испытывающие затруднения при самостоятельном передвижении, получении услуги, необходимой информации или при ориентировании в пространстве (Решение Комиссии Таможенного союза от 18 октября 2011 года № 827 «О принятии технического регламента Таможенного союза «Безопасность автомобильных дорог»).

**Ярмарка** – форма торговли, осуществляемой в заранее установленное время и в заранее установленном месте подавшими соответствующую заявку участниками, осуществляющими деятельность по продаже товаров

(выполнению работ, оказанию услуг) (Закон Краснодарского края от 1 марта 2011 года № 2195-КЗ «Об организации деятельности розничных рынков, ярмарок и агропромышленных выставок-ярмарок на территории Краснодарского края»).

**Социальный ряд** – вид ярмарки, предполагающий предоставление оператором ярмарки участникам ярмарки (ЛПХ) торговых мест на безвозмездной основе или по минимальным «символическим» ценам.

**Торговое место на ярмарке** – специально оборудованное, оснащенное прилавком торговое место для продажи товаров (выполнения работ, оказания услуг), выставочный стенд, а также палатка, автолавка, автомагазин, тележка, лоток, корзина и иные специальные приспособления для демонстрации и розничной реализации товаров (выполнения работ, оказания услуг) (Закон Краснодарского края от 1 марта 2011 года № 2195-КЗ «Об организации деятельности розничных рынков, ярмарок и агропромышленных выставок-ярмарок на территории Краснодарского края»).

**Организаторы ярмарки** – исполнительные органы государственной власти Краснодарского края, органы местного самоуправления в Краснодарском крае, юридические лица, индивидуальные предприниматели (Закон Краснодарского края от 1 марта 2011 года № 2195-КЗ «Об организации деятельности розничных рынков, ярмарок и агропромышленных выставок-ярмарок на территории Краснодарского края»).

**Участники ярмарки** – юридические лица, индивидуальные предприниматели, а также граждане (в том числе граждане, ведущие крестьянские (фермерские) хозяйства, личные подсобные хозяйства или занимающиеся садоводством, огородничеством, животноводством), осуществляющие деятельность по продаже товаров (выполнению работ, оказанию услуг) на ярмарке (Закон Краснодарского края от 1 марта 2011 года № 2195-КЗ «Об организации деятельности розничных рынков, ярмарок и агропромышленных выставок-ярмарок на территории Краснодарского края»).

**Несанкционированная торговля** – мелкорозничная торговля в местах, не предназначенных для размещения и функционирования объектов мелкорозничной торговли (Закон Краснодарского края от 23 июля 2003 года № 608-КЗ «Об административных правонарушениях»).

**Брендинг** – комплекс мер, направленный на привлечение внимания к предмету конкретной деятельности (объекту продвижения).

## **ОРГАНИЗАЦИЯ СЕЗОННОЙ ПРИДОРОЖНОЙ ЯРМАРКИ НА ТЕРРИТОРИИ МУНИЦИПАЛЬНОГО ОБРАЗОВАНИЯ КРАСНОДАРСКОГО КРАЯ**

В соответствии с Федеральным законом от 6 октября 2003 года № 131-ФЗ «Об общих принципах организации местного самоуправления в Российской Федерации» создание условий для обеспечения жителей муниципального района, а также жителей городского округа услугами общественного питания, торговли и бытового обслуживания относится к вопросам местного значения муниципального района или городского округа соответственно.

### **1. Этапы организации сети сезонных придорожных ярмарок на территории муниципального образования**

Основными этапами при организации и проведении придорожных ярмарок являются:

1. Определение сети площадок для сбалансированного размещения сезонных придорожных ярмарок на территории муниципального образования. Разработка и утверждение планов-графиков («дорожных карт») организации сезонных придорожных ярмарок.

2. Разработка и согласование схем планировки сезонных придорожных ярмарок.

3. Определение потенциальных операторов сезонных придорожных ярмарок. Подача организатором ярмарки заявки на ее проведение.

4. Принятие администрацией муниципального образования решения о проведении сезонной придорожной ярмарки.

5. Информационное обеспечение проведения ярмарки. Разработка плана мероприятий по ее организации.

6. Обустройство сезонной придорожной ярмарки в соответствии с разработанным планом.

7. Проведение сезонной придорожной ярмарки.

8. Завершение работы сезонной придорожной ярмарки. Демонтаж конструктивных элементов ярмарки.

#### **1.1. Определение сети площадок для сбалансированного размещения сезонных придорожных ярмарок на территории муниципального образования. Разработка и утверждение планов-графиков («дорожных карт») организации сезонных придорожных ярмарок**

Отправной точкой в процессе организации придорожных ярмарок является определение потребности муниципального образования и участников дорожного движения в данных видах ярмарок.



В Краснодарском крае потребность организации ярмарок, прежде всего придорожных, определяется тем, что край является самым популярным туристско-рекреационный регионом России. При этом значительная часть туристов приезжает в регион на автомобильном транспорте.

В процессе путешествия по территории края к местам отдыха на Азово-Черноморском побережье и горных курортах региона автотуристы покупают товары и пользуются услугами объектов дорожного сервиса. При этом туристы отдают предпочтение товарам местного краевого производства, прежде всего, продуктам сельскохозяйственного производства (бахчевым культурам, фруктам и овощам). Местная продукция является неотъемлемой частью турпродукта Краснодарского края. Реализация указанной группы товаров перспективна в рамках организации сезонных придорожных ярмарок.

Наибольшая потребность в организации придорожных ярмарок отмечается в муниципальных образованиях Краснодарского края, по территории которых проходят дороги основных курортных направлений. В первую очередь, это автомобильные дороги общего пользования федерального значения М-4 «Дон», А-146 «Краснодар – Верхнебаканский», А-290 «Новороссийск – Керчь», А-147 «Джубга – Сочи – граница с Республикой Абхазия», а также автомобильные дороги общего пользования регионального значения: «г. Краснодар – г. Ейск», «г. Темрюк – г. Краснодар – г. Кропоткин – граница Ставропольского края».

Определяющим фактором востребованности объектов дорожного сервиса, в том числе и придорожных ярмарок, является интенсивность движения транспортных средств по рассматриваемому участку автомобильной дороги. Чем выше трафик, тем более востребованными становятся объекты дорожного сервиса. Считается, что автомобильная дорога становится инвестиционно привлекательной, если интенсивность движения транспорта на ней превышает 10 тысяч единиц в сутки в оба направления.

Важным индикатором потребности муниципального образования в организации придорожных ярмарок является системная несанкционированная торговля вдоль автомобильных дорог. По фактам несанкционированной торговли администрации муниципальных образований Краснодарского края наделены Законом Краснодарского края от 23 июля 2003 года № 608-КЗ «Об административных правонарушениях» правом составлять протоколы об административных правонарушениях в соответствии со статьей 3.8 «Мелкорозничная торговля в местах, не предусмотренных для размещения и функционирования объектов мелкорозничной торговли». Дела о совершении административных правонарушений рассматриваются местными административными комиссиями. Однако более эффективным инструментом в борьбе с несанкционированной торговлей является не метод наказания, а создание условий для осуществления гражданами и предпринимателями торговой деятельности в рамках требований, установленных законодательством



Российской Федерации. То есть обеспечить возможность осуществления торговой деятельности в рамках таких форматов, как придорожная ярмарка.

Таким образом, администрация муниципального образования Краснодарского края должна предварительно оценить потребность муниципалитета в создании придорожных ярмарок, определить возможные места размещения ярмарок с учетом востребованности данных мест у предпринимателей и покупателей, с учетом интенсивности движения автомобильного транспорта, а также с учетом требований к обеспечению безопасности дорожного движения и опыта предшествующих лет.

Вопрос обеспечения безопасности дорожного движения является одним из основных при выборе площадок для размещения сезонных придорожных ярмарок.

Сезонная придорожная площадка по реализации сельскохозяйственной продукции должна размещаться на существующем нормативном примыкании к автомобильной дороге.

Во время курортного сезона 2015 года ряд ярмарок был организован в местах, где не были оборудованы съезды. В результате создавалась угроза для жизни как участников ярмарки, так и участников дорожного движения (рис. 1-3).



Рис. 1 – Кушевский район, ст-ца Кисляковская, автомобильная дорога «ст-ца Стародеревянкская – ст-ца Ленинградская – ст-ца Кисляковская», км 73+120 слева



Рис. 2 – Курганинский район, г. Курганинск, автомобильная дорога «г. Усть-Лабинск – г. Лабинск – ст-ца Упорная», км 100+580 справа



Рис. 3 – Темрюкский район, автомобильная дорога «п. Сенной – ст-ца Тамань», км 18+800 слева

Определив потребность в организации сезонных придорожных ярмарок и места их размещения (с учетом мнения балансодержателей автомобильных дорог и органов ГИБДД), администрация муниципального образования разрабатывает планы-графики организации ярмарок. Примерная форма плана-графика («дорожной карты») представлена на рис. 4.



## УТВЕРЖДАЮ

Глава муниципального образования

\_\_\_\_\_ (наименование муниципального образования)

\_\_\_\_\_ И.О. Фамилия

(подпись)

« \_\_\_\_ » \_\_\_\_\_ 20 \_\_ года

### ПЛАН-ГРАФИК («ДОРОЖНАЯ КАРТА»)

выполнения работ по организации сезонной придорожной ярмарки по реализации плодоовощной продукции на территории муниципального образования \_\_\_\_\_, расположенной по адресу \_\_\_\_\_

| № п/п | Виды работ  | срок исполнения                            | ответственный за исполнение (Ф.И.О., телефон) |
|-------|---|--|---|
| 1.    | Определение места планируемого размещения придорожной ярмарки   |  |   |
| 2.    | Получение технических условий размещения придорожных ярмарки от балансодержателя дороги   |  |   |
| 3.    | Разработка и согласование схемы размещения сезонной ярмарки   |  |   |
| 4.    | Определение оператора сезонной придорожной ярмарки  |  |   |
| 5.    | Издание правового акта об организации сезонной ярмарки  |  |   |
| 6.    | Обустройство территории придорожной ярмарки   |  |   |
| 7.    | Мониторинг соблюдения оператором сезонной придорожной ярмарки плана ее обустройства   |  |   |
| 8.    | Начало проведения сезонной придорожной ярмарки  |  |   |
| 9.    | Обеспечение выполнения требований законодательства Российской Федерации в области обеспечения санитарно-эпидемиологического благополучия населения, пожарной безопасности, охраны окружающей среды и иные | в течение периода функционирования ярмарки |   |

|     |  |  |  |
|-----|--|--|--|
| 10. | Обеспечение принятия мер по охране общественного порядка                                   | в течение периода функционирования ярмарки |  |
| 11. | Мониторинг проведения сезонной придорожной ярмарки   |  |  |
| 12. | Демонтаж конструктивных элементов сезонной придорожной ярмарки                             |  |  |
| 13. | Мониторинг соблюдения оператором ярмарки сроков демонтажа конструктивных элементов ярмарки |  |  |

Глава сельского/городского поселения  
(внутригородского/сельского округа)

*подпись*

И.О. Фамилия

Рис. 4 – Примерная форма поэтапного плана-графика организации сезонной придорожной ярмарки

Перечень видов работ, представленный в плане-графике («дорожной карте»), не является исчерпывающим и может быть расширен администрацией муниципального образования, исходя из местных условий.

Разработанный план-график подписывает **глава сельского/городского поселения (внутригородского/сельского округа)**, на территории которого размещается придорожная ярмарка.

Утверждает график **глава муниципального образования**. Обязательно указание даты утверждения графика, проставление печати администрации муниципального образования.



## 1.2. Разработка и согласование схем планировки сезонных придорожных ярмарок

При разработке схем организации и обустройства площадок, на которых планируется проведение придорожных ярмарок, органам местного самоуправления необходимо опираться на настоящие методические рекомендации и технические условия, выдаваемые балансодержателями соответствующих автомобильных дорог.

Таким образом, отправной точкой разработки схемы, является письменный запрос на выдачу технических условий на размещение придорожных площадок, направляемый администрацией муниципального образования в адрес балансодержателей автомобильных дорог.

Балансодержателем автомобильной дороги общего пользования федерального значения М-4 «Дон» является **Государственная компания «Российские автомобильные дороги»**. Краснодарское территориальное управление: г. Краснодар, ул. Радио, 3, тел. (861) 262-24-90, [www.russianhighways.ru](http://www.russianhighways.ru), начальник управления – Ильин Николай Николаевич.

Балансодержателем автомобильных дорог общего пользования федерального значения (кроме автомобильной дороги М-4 «Дон») является **федеральное казенное учреждение «Управление федеральных автомобильных дорог «Черноморье» Федерального дорожного агентства»** (ФКУ Упрдор «Черноморье»). Адрес: г. Сочи, ул. Труда, 55, [www.sochi-dor.ru](http://www.sochi-dor.ru), e-mail: [info@sochi-dor.ru](mailto:info@sochi-dor.ru), тел.: (862) 268-60-20, факс: (862) 268-60-99, начальник – Кужель Владимир Николаевич; краснодарский филиал: г. Краснодар, ул. Комсомольская, 35, тел.: (861) 268-42-68, начальник филиала – Мартынюк Владимир Викторович.

К автомобильным дорогам общего пользования федерального значения на территории края, закрепленным за ФКУ Упрдор «Черноморье», относятся:

А-136 «Подъездная дорога от автомобильной дороги М-4 «Дон» к г. Краснодару» (Ростовское шоссе);

А-146 «Краснодар – Верхнебаканский»;

А-147 «Джубга – Сочи – граница с Республикой Абхазия»;

Р-217 «Кавказ» автомобильная дорога М-4 «Дон» – Владикавказ – Грозный – Махачкала – граница с Азербайджанской Республикой»;

А-149 «Адлер – Красная Поляна»;

А-160 «Майкоп – Усть-Лабинск – Кореновск»;

А-290 «Новороссийск – Керчь»;

А-148 «Дублер Курортного проспекта» от 172-го километра федеральной дороги А-147 «Джубга – Сочи – граница с Республикой Абхазия» до обхода г. Сочи.

Органом, осуществляющим выдачу технических условий и согласование схем планировки придорожных ярмарок вдоль автомобильных дорог общего пользования регионального и межмуниципального значения, находящихся в государственной собственности Краснодарского края, является **министерство транспорта и дорожного хозяйства Краснодарского края**. Адрес: г. Краснодар, ул. Кузнечная, 6, тел.: (861) 992-50-61, министр – Вороновский Анатолий Владимирович.

Основные дороги, закрепленные за министерством транспорта и дорожного хозяйства Краснодарского края:

«г. Темрюк – г. Краснодар – г. Кропоткин – граница Ставропольского края»;

«г. Краснодар – г. Ейск»;

«г. Усть-Лабинск – г. Лабинск – ст-ца Упорная»;

«ст-ца Стародеревянковская – ст-ца Ленинградская – ст-ца Кисляковская»;

«г. Лабинск – пгт. Мостовской – граница Карачаево-Черкесской Республики»;

«г. Славянск-на-Кубани – г. Крымск»;

«г. Крымск – с. Джигинка»;

«г. Тимашевск – ст-ца Полтавская»;

«г. Тимашевск – г. Приморско-Ахтарск»;

«ст-ца Журавская – г. Тихорецк»;

«г. Тихорецк – с. Белая Глина – граница Ростовской области»;

«г. Армавир – г. Курганинск»;

«г. Белореченск – г. Апшеронск»;

«г. Майкоп – г. Туапсе».

Схемы планировки сезонных придорожных ярмарок разрабатывает орган архитектуры и градостроительства администрации муниципального образования Краснодарского края на основании требований балансодержателей автомобильных дорог и вариантов типовых схем размещения сезонных придорожных ярмарок по реализации сельскохозяйственной продукции вдоль автомобильных дорог Краснодарского края, разработанных департаментом по архитектуре и градостроительству Краснодарского края (рис. 5-10).

## Схема размещения сезонной придорожной ярмарки (вариант 1)

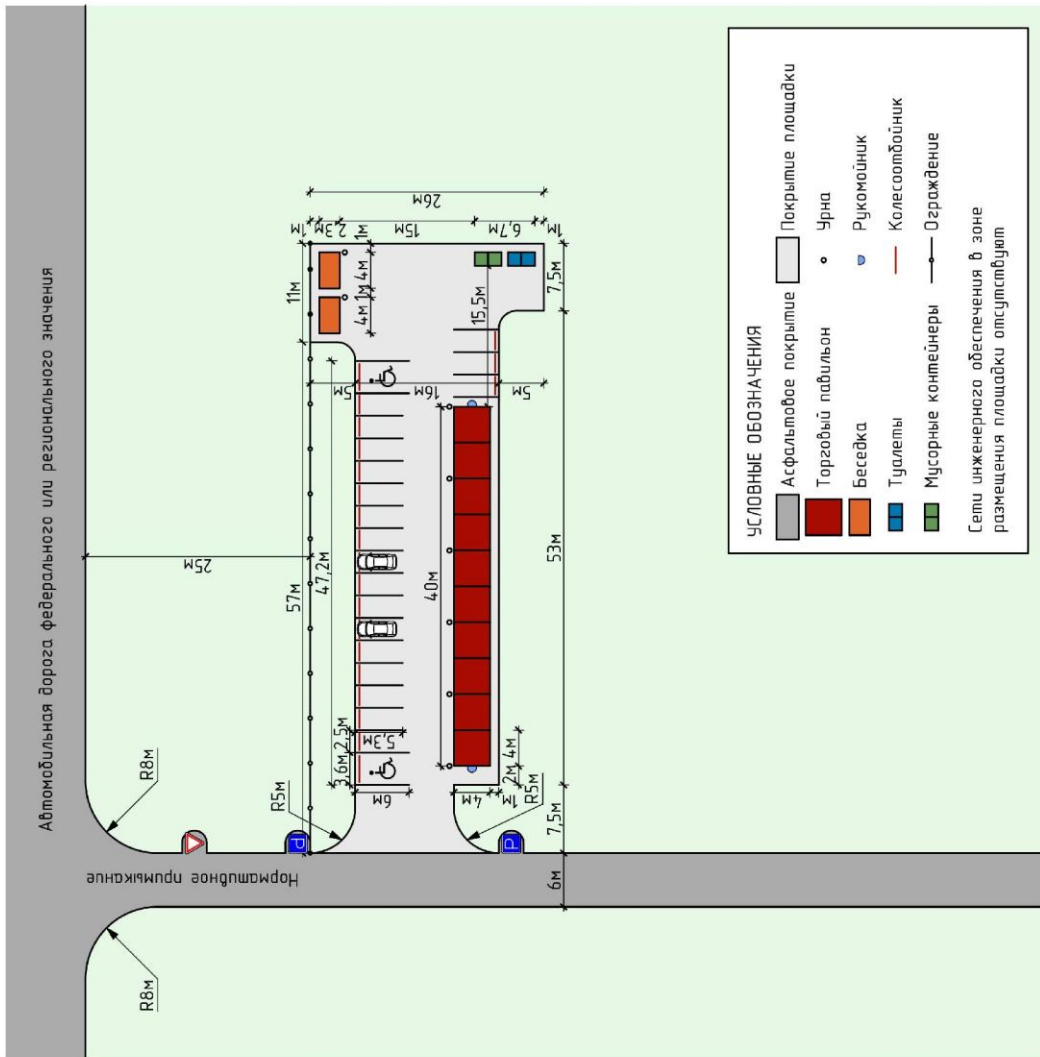

### Ситуационный план



УТВЕРЖДАЮ  
Глава муниципального образования  
(наименование муниципального образования)  
И.О. Фамилия  
(подпись)  
№ \_\_\_\_\_ год

### Согласовано:

Начальник органа архитектуры и градостроительства, ответственный за разработку схемы \_\_\_\_\_ Ф.И.О.

Глава сельского/городского поселения или внутригородского/сельского округа, на территории которого планируется размещение придорожной ярмарки \_\_\_\_\_ Ф.И.О.

Заместитель главы муниципального образования (муниципального района или городского округа), курирующий вопросы торговли \_\_\_\_\_ Ф.И.О.

Департамент по архитектуре и градостроительству Краснодарского края \_\_\_\_\_ Ф.И.О.

Департамент потребительской сферы Краснодарского края \_\_\_\_\_ Ф.И.О.

Балансодержатель автомобильной дороги, вдоль которой планируется размещение ярмарки \_\_\_\_\_ Ф.И.О.

Заключение:  
схема соответствует требованиям нормативных документов в области обеспечения безопасности дорожного движения  
Отдел ГИБДД ОМВД России в муниципальном образовании \_\_\_\_\_ Ф.И.О.

Рис. 5 – Схема размещения сезонной придорожной ярмарки (вариант 1)



## Схема размещения сезонной придорожной ярмарки (вариант 2)

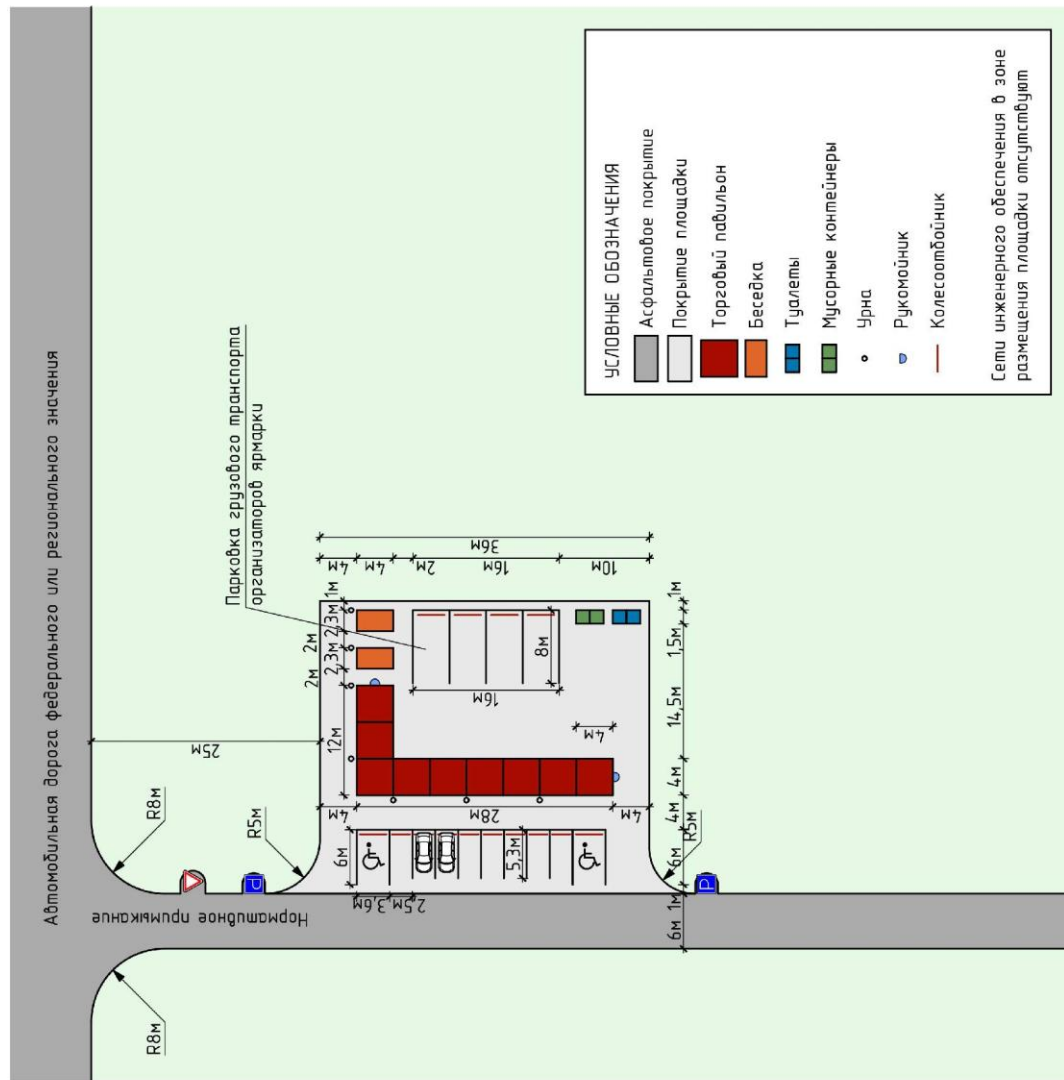

### Ситуационный план



УТВЕРЖДАЮ  
Глава муниципального образования  
(полное наименование муниципального образования)  
И.О. Фамилия  
"\_\_\_" \_\_\_\_ 20\_\_ год

### Согласовано:

- Начальник органа архитектуры и градостроительства, ответственный за разработку схемы \_\_\_\_\_ Ф.И.О.
  - Глава сельского/городского поселения или внутригородского/сельского округа, на территории которого планируется размещение придорожной ярмарки \_\_\_\_\_ Ф.И.О.
  - Заместитель главы муниципального образования (муниципального района или городского округа), курирующий вопросы торговли \_\_\_\_\_ Ф.И.О.
  - Департамент по архитектуре и градостроительству Краснодарского края \_\_\_\_\_ Ф.И.О.
  - Департамент потребительской сферы Краснодарского края \_\_\_\_\_ Ф.И.О.
  - Баллсопроводитель автомобильной дороги, вдоль которой планируется размещение ярмарки \_\_\_\_\_ Ф.И.О.
- Заключение:  
схема соответствует требованиям нормативных документов в области обеспечения безопасности дорожного движения  
Отдел ГИБДД ОМВД России в муниципальном образовании \_\_\_\_\_ Ф.И.О.

Рис. 6 – Схема размещения сезонной придорожной ярмарки (вариант 2)



## Схема размещения сезонной придорожной ярмарки (вариант 3)

УТВЕРЖДАЮ  
Глава муниципального образования  
(наименование муниципального образования)

И.О. Фамилия  
(подпись)

№ \_\_\_\_\_ от \_\_\_\_\_ 20\_\_ год

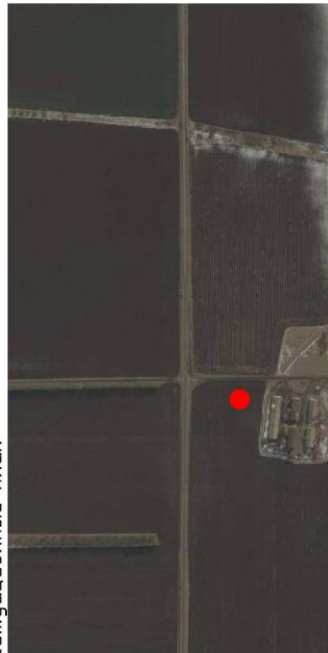

Ситуационный план

**Согласовано:**

Начальник органа архитектуры и градостроительства, ответственный за разработку схемы \_\_\_\_\_ Ф.И.О.

Глава сельского/городского поселения или внутригородского/сельского округа, на территории которого планируется размещение придорожной ярмарки \_\_\_\_\_ Ф.И.О.

Заместитель главы муниципального образования (муниципального района или городского округа), курирующий вопросы торговли \_\_\_\_\_ Ф.И.О.

Департамент по архитектуре и градостроительству Краснодарского края \_\_\_\_\_ Ф.И.О.

Департамент потребительской сферы Краснодарского края \_\_\_\_\_ Ф.И.О.

Балансодержатель автомобильной дороги, вдали которой планируется размещение ярмарки \_\_\_\_\_ Ф.И.О.

Заключение:  
схема соответствует требованиям нормативных документов в области обеспечения безопасности дорожного движения  
Отдел ГИБДД ОМВД России в муниципальном образовании \_\_\_\_\_ Ф.И.О.

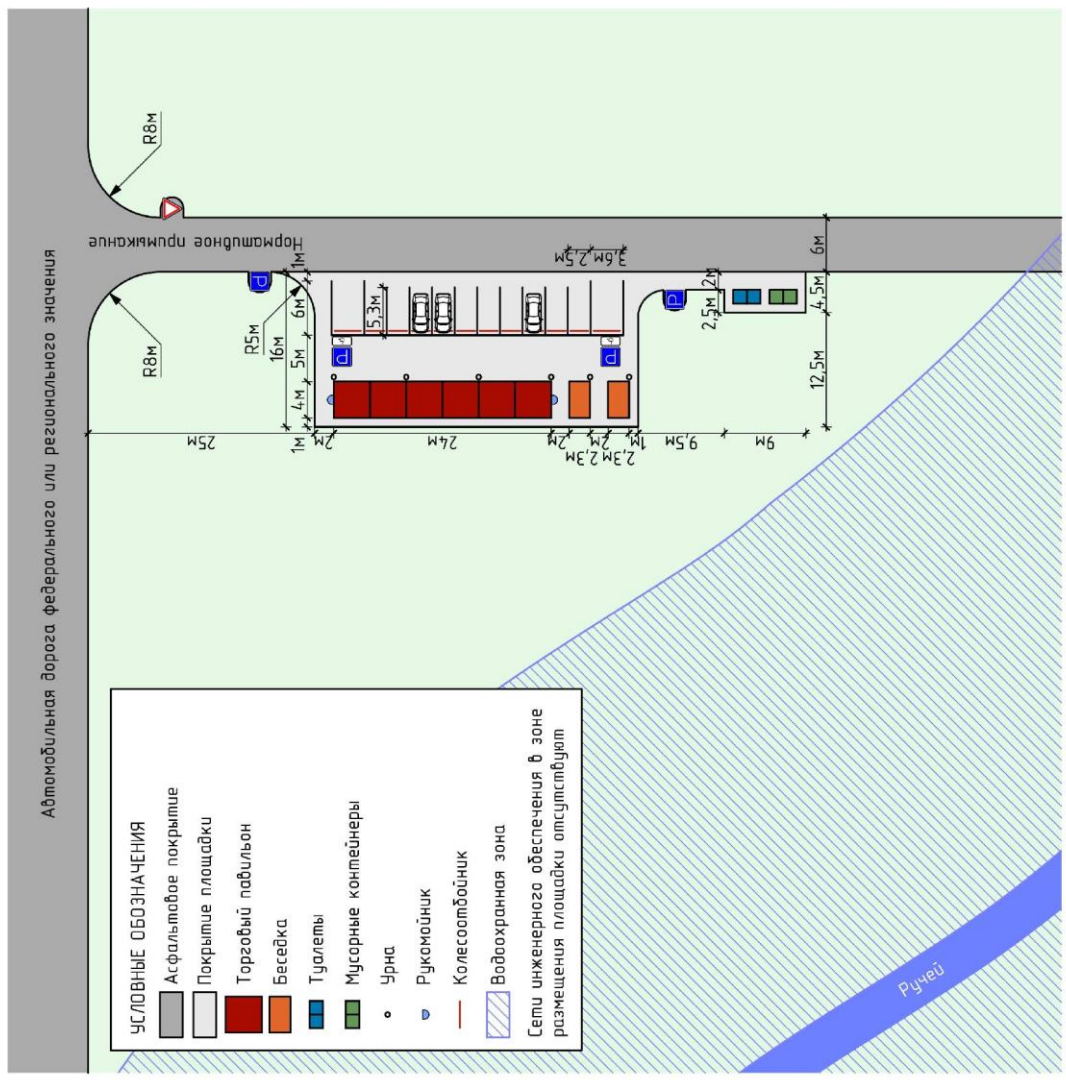

Автомобильная дорога федерального или регионального значения

Нормативное прикрытие R8м

УСЛОВНЫЕ ОБОЗНАЧЕНИЯ

- Асфальтовое покрытие
- Покрытые площадки
- Торговый павильон
- Беседка
- Туалеты
- Мусорные контейнеры
- Урна
- Рукомойник
- Колесотбойник
- Водоохранная зона

Сети инженерного обеспечения в зоне размещения площадки отсутствуют

Ручей

Рис. 7 – Схема размещения сезонной придорожной ярмарки (вариант 3)

## Схема размещения сезонной придорожной ярмарки (вариант 4)

УТВЕРЖДАЮ  
Глава муниципального образования  
(наименование муниципального образования)  
И.О. Фамилия  
\_\_\_\_\_  
\_\_\_\_\_  
\_\_\_\_\_  
\_\_\_\_\_ год

Ситуационный план

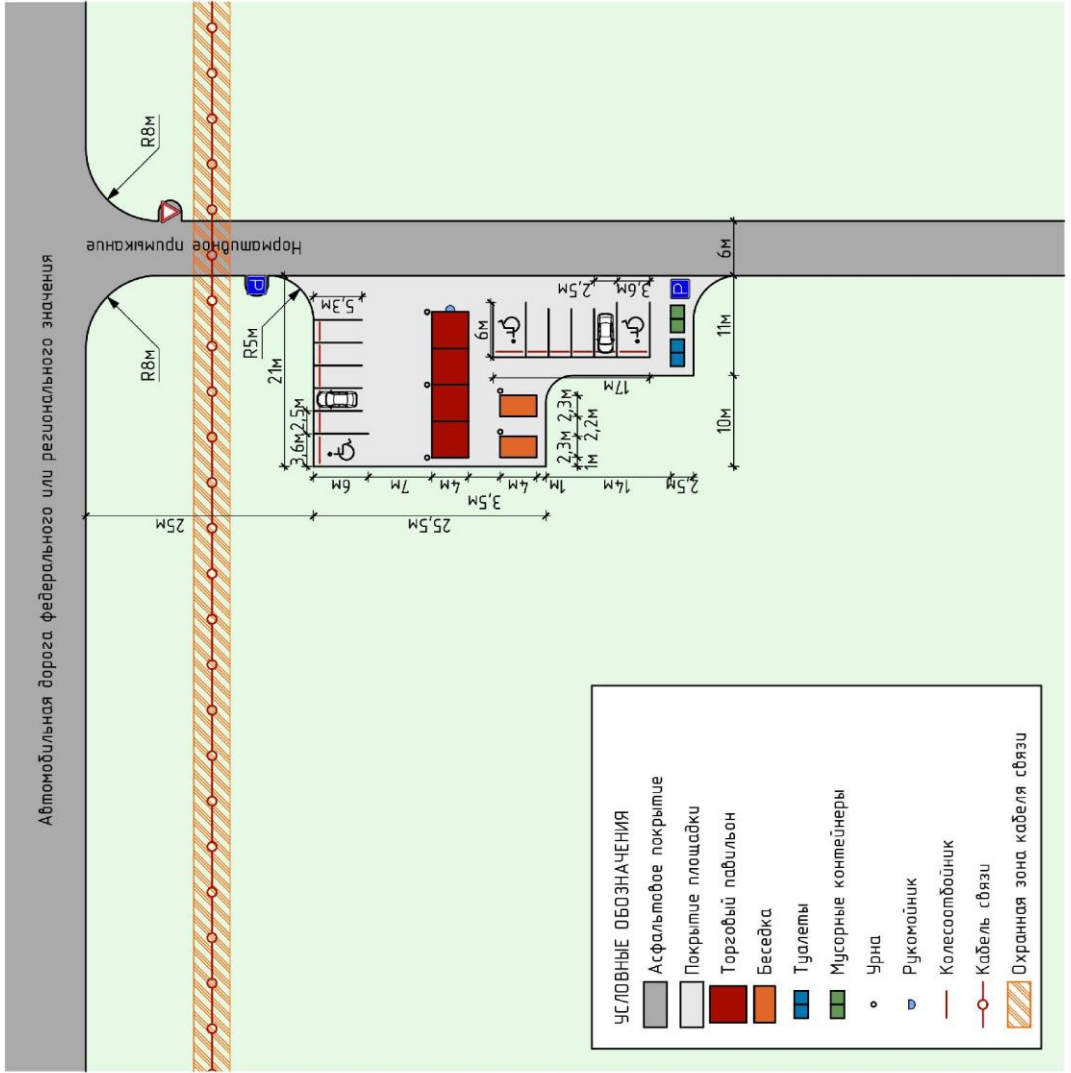

**Согласовано:**

- Начальник органа архитектуры и градостроительства, ответственный за разработку схемы \_\_\_\_\_ Ф.И.О.
- Глава сельского/городского поселения или городского/сельского округа, на территории которого планируется размещение придорожной ярмарки \_\_\_\_\_ Ф.И.О.
- Заместитель главы муниципального образования (муниципального района или городского округа), курирующий вопросы торговли \_\_\_\_\_ Ф.И.О.
- Департамент по архитектуре и градостроительству Краснодарского края \_\_\_\_\_ Ф.И.О.
- Департамент потребительской сферы Краснодарского края \_\_\_\_\_ Ф.И.О.
- Балансодержатель автомобильной дороги, вдоль которой планируется размещение ярмарки \_\_\_\_\_ Ф.И.О.
- Заключение: схема соответствует требованиям нормативных документов в области обеспечения безопасности дорожного движения
- Отдел ГИБДД ОМВД России в муниципальном образовании \_\_\_\_\_ Ф.И.О.

Рис. 8 – Схема размещения сезонной придорожной ярмарки (вариант 4)



## Схема размещения сезонной придорожной ярмарки (вариант 5)

УТВЕРЖДАЮ  
Глава муниципального образования  
(наименование муниципального образования)  
И.О. Фамилия  
" " \_\_\_\_\_ год

Ситуационный план

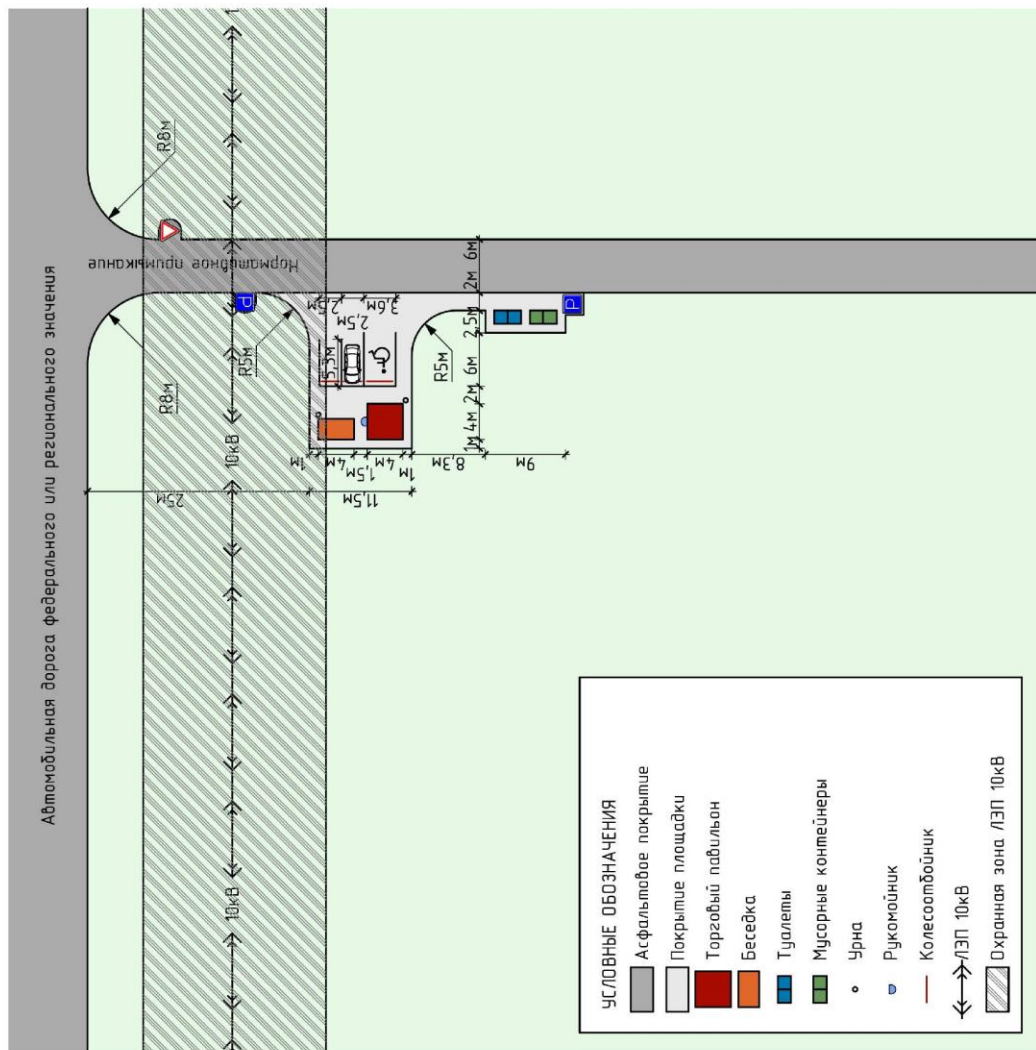
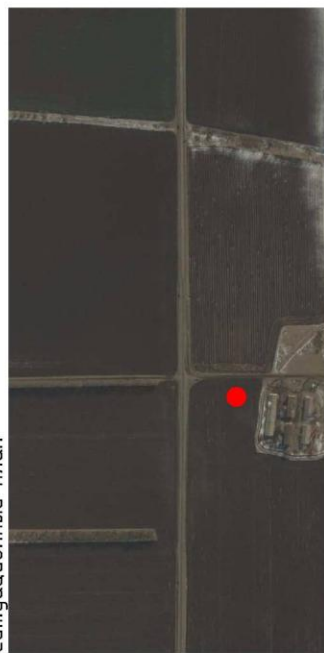

Согласовано:

Начальник органа архитектуры и градостроительства, ответственный за разработку схемы \_\_\_\_\_ ф.И.О.

Глава сельского/городского поселения или внутригородского/сельского округа, на территории которого планируется размещение придорожной ярмарки \_\_\_\_\_ ф.И.О.

Балансодержатель сети электроснабжения \_\_\_\_\_ ф.И.О.

Заместитель главы муниципального образования (муниципального района или городского округа), курирующий вопросы торговли \_\_\_\_\_ ф.И.О.

Департамент по архитектуре и градостроительству Краснодарского края \_\_\_\_\_ ф.И.О.

Департамент потребительской сферы Краснодарского края \_\_\_\_\_ ф.И.О.

Балансодержатель автомобильной дороги, вдоль которой планируется размещение ярмарки \_\_\_\_\_ ф.И.О.

Заключение:  
схема соответствует требованиям нормативных документов в области обеспечения безопасности дорожного движения  
Отдел ГИБДД ОМВД России в муниципальном образовании \_\_\_\_\_ ф.И.О.

Рис. 9 – Схема размещения сезонной придорожной ярмарки (вариант 5)







Представленные варианты схем размещения сезонных придорожных ярмарок являются примерами, на основании которых разрабатываются индивидуальные схемы применительно к конкретным условиям местности и мест размещения площадки.

Схема должна быть разработана на топографической основе. В случае отсутствия топографической основы, на схеме должны быть ориентиры для привязки границ площадки сезонной ярмарки и выноса их в натуру.

При разработке схем в обязательном порядке должен быть проведен выезд на место предполагаемого размещения ярмарок с участием заинтересованных структур (представители органов местного самоуправления, дорожных служб, ГИБДД, потенциальные операторы ярмарок и т.п.). Непосредственно на местах потенциального проведения ярмарок должно быть определено размещение конструктивных элементов ярмарок, которое должно быть нанесено на схему.

При разработке схемы размещения придорожной ярмарки обязательно учитываются технические условия на размещение придорожных ярмарок, выданные балансодержателем дороги. В технических условиях балансодержатель автомобильной дороги указывает меры по обеспечению безопасности дорожного движения, в том числе, минимальное расстояние между кромкой проезжей части автомобильной дороги и границей сезонной придорожной ярмарки.

Предпочтительно ярмарки размещать справа от существующих съездов (т.е. до съезда по ходу движения). При таком размещении водитель успеет оценить необходимость остановки и повернуть на съезде для парковки.

### ***Формат разрабатываемой схемы – А3.***

На схеме должны быть нанесены размеры границ площадки, всех элементов планировки, все необходимые расстояния между элементами планировки и границами площадки, радиусы поворотов с автодороги на съезд и со съезда на территорию сезонной ярмарки, учитывая, что он должен быть не менее 5 метров.

При разработке схемы размещения (планировки) придорожной ярмарки в обязательном порядке необходимо предусмотреть включение следующих элементов.

1. ***Дорожные знаки.*** На схеме размещения сезонной придорожной ярмарки отражаются существующие дорожные знаки 2.4 «Уступи дорогу» и, в случае необходимости, 4.1.2 «Движение направо». Необходимые знаки отражаются на схеме и, в случае их фактического отсутствия, устанавливаются в месте планируемого размещения ярмарки.

2. ***Сплошное ограждение территории ярмарки.*** Основное назначение ограждения – пресечение случаев парковки автомобилей потенциальных клиентов ярмарки на обочине дороги, что создает угрозу возникновения дорожно-транспортных происшествий. Ограждение должно иметь высоту 1200-1500 мм и быть размещено таким образом, чтобы у участников дорожного движения возникала необходимость заезда на парковку ярмарки. В случае обоснованного отсутствия факторов, провоцирующих остановку

транспорта на проезжей части или обочине автодороги, устройство ограждения не требуется. В то же время, ярмарка с ограждением имеет более эстетичный и привлекательный для потенциальных клиентов вид.

3. **Твердое покрытие территории ярмарки.** Материалами, применяемым для устройства покрытия могут быть асфальт, плитка, щебень, асфальтовая крошка или гравийно-песчаная смесь и т.п.

4. **Парковка автомобилей.** Размещение парковки необходимо осуществлять исходя из принципа удобства заезда. Также должна быть обеспечена возможность доступа на ярмарку для маломобильных групп населения. Место стоянки автомобилей на территории ярмарки обозначается дорожным знаком 6.4 «Место стоянки» и, при возможности нанесения, соответствующей разметкой.

Количество парковочных мест определяется из расчета 2 парковочных места для легкового автомобиля на 1 торговый павильон 4x4 м при количестве торговых павильонов до 10. При количестве торговых павильонов от 10 и более количество парковочных мест рассчитывается по тому же принципу, но с понижающим коэффициентом 0,7. В том числе 10% мест (но не менее одного места) необходимо отвести для транспорта инвалидов и 10% мест (но не менее одного места) для грузового автотранспорта.

5. **Торговая конструкция.** Состоит из одной или более торговых секций, выполненных в соответствии с настоящими рекомендациями.

6. **Рукомойник.** На ярмарке должна быть обеспечена возможность соблюдения личной гигиены участниками ярмарки.

7. **Туалет.** Должен располагаться на удалении от торговых конструкций не менее чем 15 метров.

8. **Беседка для отдыха и приема пищи автопутристами.**

9. Место для размещения **не менее 2 контейнеров для сбора твердых бытовых отходов (ТБО).** Контейнеры должны располагаться на огражденной с 3 сторон площадке на удалении не менее чем 15 метров от торговых конструкций. К мусорным контейнерам должен быть обеспечен безопасный подъезд мусороуборочных машин, не препятствующий движению легкового автотранспорта и клиентов ярмарок.

10. Места для размещения **урн** (урны должны быть размещены рядом с каждой торговой секцией и беседкой для отдыха).

На схеме должен быть представлен **ситуационный план** размещения ярмарки (снимок места размещения ярмарки со спутника), а также должно быть предусмотрено место для подписей лиц, согласовывающих размещение ярмарки, и грифа утверждения главой муниципального образования в верхнем правом углу.

Процесс согласования разработанной органом местного самоуправления схемы включает следующие этапы (данные о согласующих структурах включаются в схему):

1. В муниципальном образовании Краснодарского края схему размещения придорожной ярмарки согласовывают:

начальник органа архитектуры и градостроительства, ответственный за разработку схемы;

глава сельского/городского поселения или внутригородского/сельского округа, на территории которого планируется размещение придорожной ярмарки;

балансодержатели сетей инженерно-технического обеспечения, если территория придорожной ярмарки находится в их охранный зоне;

заместитель главы муниципального образования (муниципального района или городского округа), курирующий потребительскую сферу;

2. департамент по архитектуре и градостроительству Краснодарского края;

3. департамент потребительской сферы Краснодарского края;

4. балансодержатель автомобильной дороги, вдоль которой планируется размещение ярмарки.

5. Также необходимо обратиться в орган ГИБДД ОМВД России в муниципальном образовании для получения заключения о соответствии схемы размещения ярмарки требованиям нормативных документов в области обеспечения безопасности дорожного движения (отметка о соответствии схемы указанным требованиям также проставляется на схеме).

6. Завершающий этап – утверждение схемы главой муниципального образования.

Процедура согласования схемы заключается в ее подписании представителями согласующих органов в вышеуказанном порядке.

Образец схемы размещения сезонной придорожной ярмарки на примере муниципального образования город-курорт Анапа представлен на рис. 11.



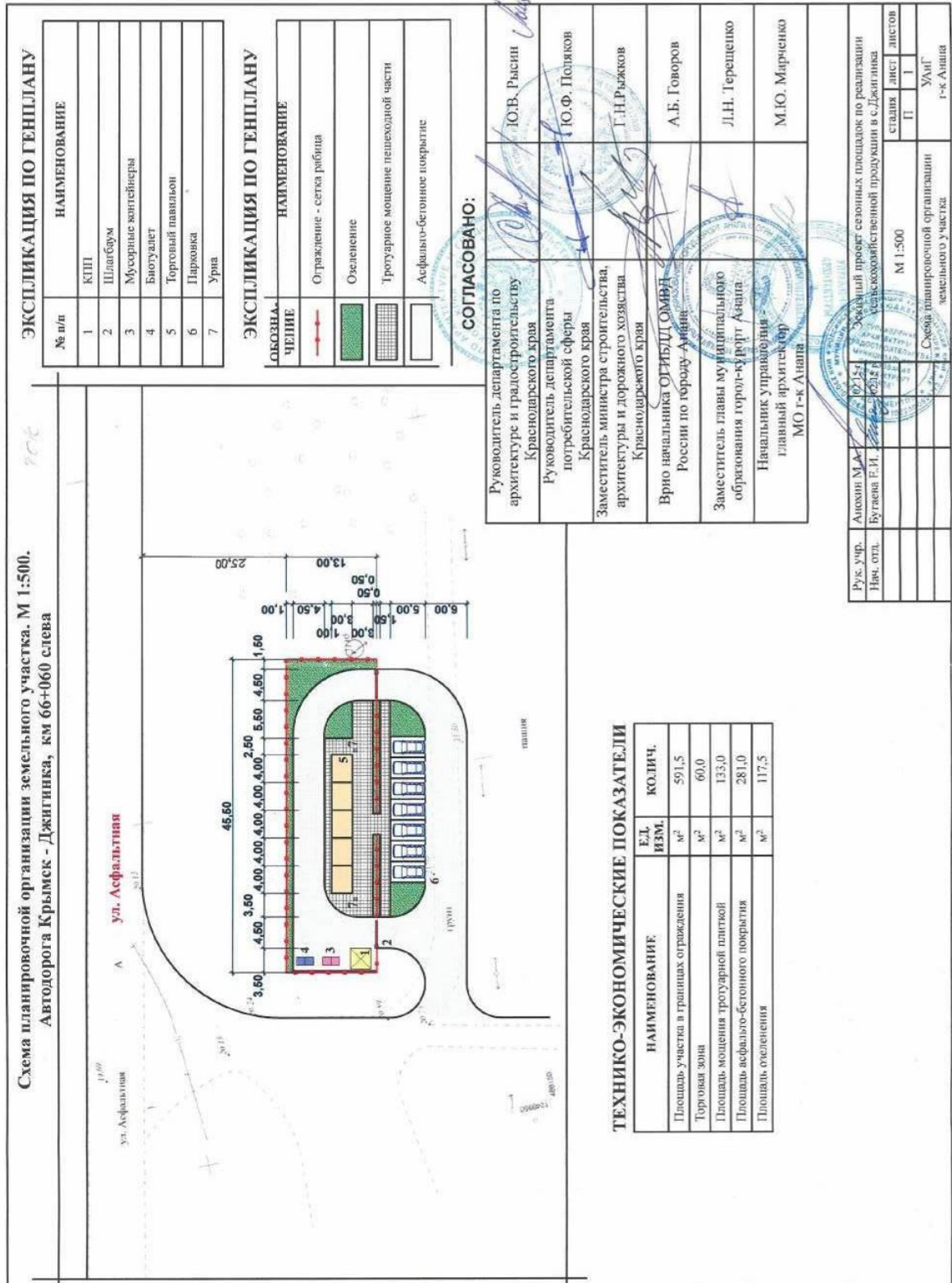

### 1.3. Определение потенциальных операторов сезонных придорожных ярмарок. Подача организатором ярмарки заявки на ее проведение

В соответствии с пунктом 1 статьи 11 Федерального закона от 28 декабря 2009 года № 381-ФЗ «Об основах государственного регулирования торговой деятельности в Российской Федерации» и пунктом 1 статьи 8 Закона Краснодарского края от 1 марта 2011 года «Об организации деятельности розничных рынков, ярмарок и агропромышленных выставок-ярмарок на территории Краснодарского края» организаторами ярмарок могут выступать органы государственной власти, органы местного самоуправления, юридические лица, индивидуальные предприниматели.

Оценив необходимость организации ярмарки и возможные риски, потенциальный организатор ярмарки подает заявку на проведение ярмарки в администрацию муниципального образования, на территории которого планируется проведение ярмарки.

Если организатором придорожной ярмарки является администрация муниципального образования, в таком случае заявка не подается.

Закон определяет и сроки подачи заявок на проведение ярмарок.

подавляющее большинство придорожных ярмарок имеют сезонный характер, так как организовываются для реализации сезонных товаров таких, как овощи, фрукты, бахчевые культуры. Заявка на проведение *сезонной ярмарки* подается организатором в администрацию соответствующего муниципального образования не менее чем за 20 дней до предполагаемой даты проведения ярмарки. Например, если предполагаемая дата открытия придорожной ярмарки 1 апреля 2016 года, то заявка должна быть подана не позднее 11 марта 2016 года.

Однако если организатор принял решение проводить в 2016 году *периодичную (т.е. постоянно действующую) ярмарку*, то заявка на её проведение должна быть подана не позднее 1 декабря 2015 года.

***Заявка на проведение ярмарки в обязательном порядке должна содержать следующую информацию:***

1. о специализации ярмарки, т.е. указывается, какой товар планируется реализовывать на ярмарке;

2. о месте проведения ярмарки. Например, *автомобильная дорога «г. Темрюк – г. Краснодар – г. Кропоткин – граница Ставропольского края», км 226+350 справа*. Название дорог указываются в соответствии с постановлением Правительством Российской Федерации от 17 ноября 2010 года № 928 «О перечне автомобильных дорог общего пользования федерального значения» и постановлением главы администрации Краснодарского края от 30 сентября 2008 № 977 «Об утверждении перечня автомобильных дорог общего пользования регионального и межмуниципального значения, находящихся в государственной собственности Краснодарского края». Километраж дороги считается от населенного пункта указанного в названии автомобильной дороги первым, т.е. в данном примере от города Темрюк, положение ярмарки справа или

слева от дороги определяется также с учетом движения от населенного пункта указанного в названии первым;

3. о сроках и времени проведения ярмарки. Например, срок проведения ярмарки – с 1 июня по 31 октября 2016 года. Время проведения ярмарки 07.00 – 20.00, круглосуточно и т.п.;

4. о примерном количестве участников.

Кроме того, *организаторы ярмарок - юридические лица* указывают информацию о полном и сокращенном наименовании, об организационно-правовой форме юридического лица, месте его нахождения, указывают основной государственный регистрационный номер налогоплательщика (далее – ОГРН), идентификационный номер налогоплательщика (далее – ИНН).

*Организаторы ярмарок – индивидуальные предприниматели* указывают в заявке фамилию, имя и отчество, почтовый адрес, ОГРН и ИНН.

Примерная форма заявки на проведение ярмарки представлена на рис. 12.



Главе

\_\_\_\_\_

И.О. Фамилия

### Заявка на проведение ярмарки

\_\_\_\_\_

Индивидуальный предприниматель, юридическое лицо

\_\_\_\_\_

руководитель юридического лица

Почтовый/ юридический адрес \_\_\_\_\_

\_\_\_\_\_

ИНН \_\_\_\_\_ ОГРН \_\_\_\_\_

Прошу принять решение о проведении \_\_\_\_\_

\_\_\_\_\_ ярмарки

тип ярмарки

Место проведения ярмарки \_\_\_\_\_

\_\_\_\_\_

Срок проведения ярмарки \_\_\_\_\_

Режим работы ярмарки \_\_\_\_\_

Перечень реализуемых на ярмарке товаров, работ, услуг \_\_\_\_\_

\_\_\_\_\_

Количество торговых мест на ярмарке \_\_\_\_\_

Дата

Подпись

Рис. 12 – Примерная форма заявки на проведение ярмарки

#### **1.4. Принятие администрацией муниципального образования решения о проведении сезонной придорожной ярмарки**

Администрация муниципального образования (администрация города, администрация муниципального района, администрация сельского или городского поселения) рассматривает заявку организатора ярмарки и принимает решение о ее проведении или об отказе в ее проведении в течение семи дней с ее подачи.

**Основанием для отказа в проведении ярмарки** является непредставление или неполное представление организатором ярмарки обязательных сведений.

**Основным документом, дающим право (разрешающим работу) на организацию ярмарки, является соответствующее решение администрации муниципального образования.**

Решение о проведении ярмарки оформляется правовым актом администрации муниципального образования – постановлением или распоряжением (рис. 13-14).

**В решении о проведении ярмарки в обязательном порядке указывается:**

1. Наименование и вид ярмарки.
2. Организатор ярмарки, его юридический (почтовый) адрес, номер контактного телефона.
3. Место проведения ярмарки;
4. Срок и время проведения ярмарки;
5. Меры по охране общественного порядка во время проведения ярмарки.

Кроме того, в решении указываются адрес электронный почты и номер факса организатора ярмарки при их наличии.

Решение о проведении ярмарки в обязательном порядке публикуется в официальных средствах массовой информации муниципального образования.

Действие выданного ранее решения о проведении ярмарки может быть прекращено ранее истечения срока его действия по решению администрации муниципального образования, на территории которого проводится ярмарка, а также по письменному заявлению организатора ярмарки в случае нарушения требований, установленных законодательством Российской Федерации в области обеспечения санитарно-эпидемиологического благополучия населения, пожарной безопасности, охраны окружающей среды, ветеринарии, а также других установленных законодательством Российской Федерации требований.



АДМИНИСТРАЦИЯ МУНИЦИПАЛЬНОГО ОБРАЗОВАНИЯ  
ГОРОД-КУРОРТ АНАПА  
ПОСТАНОВЛЕНИЕ

от 02.06.2015

№ 2428

г. Анапа

**О проведении муниципальной сезонной специализированной оптово-розничной ярмарки на территории муниципального образования город-курорт Анапа**

В соответствии с Законом Краснодарского края от 1 марта 2011 года №2195-КЗ «Об организации деятельности розничных рынков, ярмарок и агропромышленных выставок-ярмарок на территории Краснодарского края» и на основании заявления главы крестьянского (фермерского) хозяйства Титоян Георгия Татевосовича от 1 июня 2015 года **п о с т а н о в л я ю**:

1. Провести муниципальную сезонную специализированную оптово-розничную ярмарку на территории муниципального образования город-курорт Анапа по продаже сельскохозяйственной продукции (далее – ярмарка).

2. Определить организатором ярмарки главу крестьянского (фермерского) хозяйства Титоян Георгия Татевосовича. Юридический (почтовый) адрес организатора ярмарки: город-курорт Анапа, х. Заря, ул. Мира, 6.

3. Установить место проведения ярмарки: автодорога А-290 Новороссийск-Керченский пролив-граница с Украиной, км 36+050 справа согласно схеме планировочной организации земельного участка (прилагается).

4. Утвердить срок проведения ярмарки: с 21 июня 2015 года по 31 августа 2015 года, а также время проведения ярмарки: ежедневно с 8 час. 00 мин. до 22 час. 00 мин.

5. Рекомендовать организатору ярмарки принять соответствующие меры по охране общественного порядка во время проведения ярмарки.

6. Управлению по взаимодействию со средствами массовой информации администрации муниципального образования город – курорт Анапа (Бакуменко) обеспечить официальное опубликование настоящего постановления в печатном средстве массовой информации.

7. Отделу информатизации и защиты информации администрации муниципального образования город-курорт Анапа (Погодин) обеспечить размещение (опубликование) настоящего постановления на официальном сайте администрации муниципального образования город – курорт Анапа в информационно-телекоммуникационной сети «Интернет».

8. Контроль за выполнением настоящего постановления возложить на заместителя главы муниципального образования город-курорт Анапа Л.Н. Терещенко.

Глава муниципального образования  
город-курорт Анапа



С.П. Сергеев

Рис. 13 – Постановление о проведении сезонной придорожной ярмарки на территории муниципального образования город-курорт Анапа





## ПОСТАНОВЛЕНИЕ

### АДМИНИСТРАЦИИ СТАРОМИНСКОГО СЕЛЬСКОГО ПОСЕЛЕНИЯ СТАРОМИНСКОГО РАЙОНА

от 03.06.2015

№ 485

ст-ца Староминская

#### **О проведении сезонной сельскохозяйственной ярмарки расположенной на участке автомобильной дороги «Азов-Александровка- Староминская» 86 километр + 0,50 м. слева**

В соответствии с законом Краснодарского края от 01 марта 2011 года №2195-КЗ «Об организации розничных рынков и ярмарок на территории Краснодарского края», в целях наиболее полного удовлетворения потребностей жителей Староминского сельского поселения услугами торговли, а также поддержки местных товаропроизводителей, по заявке ИП Волик А.Д., руководствуясь статьей 32 Устава Староминского сельского поселения, постановляю:

1. Провести сельскохозяйственную оптово-розничную ярмарку сезона лето - осень 2015 года на территории Староминского сельского поселения. Товары, реализуемые на ярмарке – плодоовощная продукция . Количество торговых мест на ярмарке 20.

2. Организатор ярмарки: ИП Волик А.Д., Краснодарский край, Староминский район, ст.Староминская, ул.Александровская, 95-А.

3. Место проведения ярмарки – ст.Староминская, а/д. Азов-Александровка-Староминская 86 км. + 0,50м. слева.

4.Срок проведения ярмарки – с 1 июня по 30 ноября 2015 года. Режим работы ярмарки – с 7.00 до 20.00 часов ежедневно.

5.Рекомендовать отделу МВД по Староминскому району в период проведения ярмарки обеспечить соблюдение правопорядка в месте ее проведения.

6.Индивидуальному предпринимателю Волик Александру Дмитриевичу  
- организовать ярмарку в соответствии с требованиями, утверждёнными постановлением главы администрации (губернатора) Краснодарского края от 6 марта 2013 г. № 208 «Об установлении требований к организации выставок-ярмарок, продажи товаров (выполнения работ, оказания услуг) на ярмарках, выставках-ярмарках на территории Краснодарского края»;

- обеспечить размещение торговых мест на ярмарке с соблюдением норм и правил пожарной безопасности, охраны общественного порядка, санитарно-эпидемиологического благополучия населения;

- обеспечить надлежащее санитарно-техническое состояние торговых мест на ярмарке;

- информацию об участниках ярмарки предоставлять в администрацию Староминского сельского поселения до 5 числа каждого месяца.

7.Торговые места на ярмарке предоставляется участникам ярмарки на договорной основе в порядке, определяемом организатором ярмарки.

8. Контроль за выполнением настоящего постановления возложить на заместителя главы Староминского сельского поселения по финансово-экономическим вопросам А.А. Шека.

9. Постановление вступает в силу со дня его подписания и подлежит официальному опубликованию.

Глава Староминского сельского поселения  
Староминского района



Ю.В.Миськов

Рис. 14 – Постановление о проведении сезонной придорожной ярмарки на территории муниципального образования Староминский район

## 1.5. Информационное обеспечение проведения ярмарки. Разработка плана мероприятий по организации ярмарки

Важным моментом в процессе организации ярмарки является освещение проведения мероприятия в средствах массовой информации.

Первым сообщением о проведении ярмарки является опубликование в официальных средствах массовой информации муниципального образования решения (постановления или распоряжения) администрации муниципального образования о проведении ярмарки, в том числе на официальном сайте администрации (рис. 15).



Рис. 15 – Размещение постановлений администрации муниципального образования город-курорт Анапа на официальном сайте

Организатор ярмарки разрабатывает план *мероприятий по организации придорожной ярмарки и продажи товаров на ней* (рис. 16). При его подготовке необходимо руководствоваться планом-графиком («дорожной картой»), утвержденным ранее главой муниципального образования.

Закон Краснодарского края от 1 марта 2011 года № 2195-КЗ «Об организации деятельности розничных рынков, ярмарок и агропромышленных выставок-ярмарок на территории Краснодарского края» предусматривает **обязанность для организатора ярмарки** – разместить информацию о плане мероприятий по организации ярмарки в средствах массовой информации и на своем официальном сайте при его наличии.

Также организатор ярмарки определяет режим работы ярмарки, порядок организации ярмарки, порядок предоставления торговых мест на ярмарке для продажи товаров.

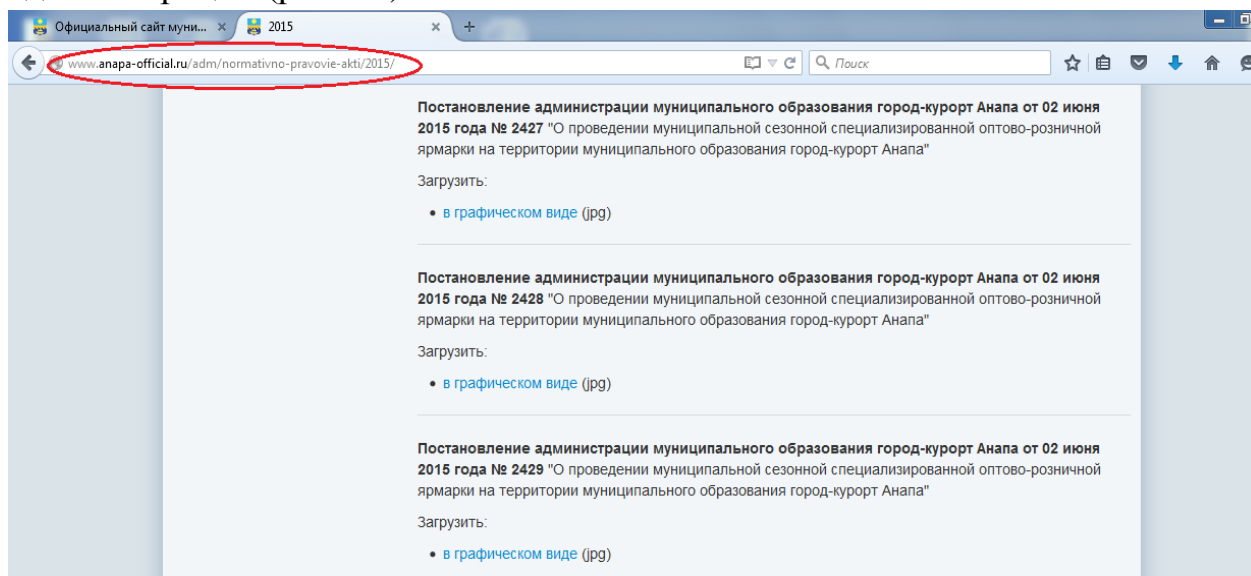
Исполнительный орган государственной власти Краснодарского края в области потребительской сферы размещает информацию о планируемых к проведению в муниципальных образованиях Краснодарского края ярмарках на своем официальном сайте в информационно-коммуникационной сети «Интернет».

## УТВЕРЖДАЮ

Руководитель хозяйствующего  
субъекта (оператор ярмарки)

И.О. Фамилия

(подпись)

« \_\_\_\_ » \_\_\_\_\_ 20 \_\_ года

## ПЛАН МЕРОПРИЯТИЙ

по организации \_\_\_\_\_  
ярмарки, расположенной по адресу \_\_\_\_\_  
\_\_\_\_\_, и продажи товаров на ней

| № п/п | Виды работ  | Срок исполнения                                  | Ответственный за исполнение (Ф.И.О., телефон) |
|-------|---|--|---|
| 1     | Опубликование в СМИ плана мероприятий по организации ярмарки, порядка организации ярмарки, в том числе режима работы, порядка и условий предоставления мест на ярмарке  |  |   |
| 2     | Изготовление конструкций, элементов брендинга   |  |   |
| 3     | Обустройство площадки и прилегающей территории (организация твердого покрытия, установка ограждения, монтаж торговых конструкций и беседки для отдыха, обустройство стоянки для машин, установка контейнеров и урн для мусора, рукомойника, туалета и т.д.) |  |   |
| 4     | Открытие объекта  |  |   |
| 5     | Поддержание надлежащего санитарного состояния территории ярмарки  | в течение всего периода функционирования ярмарки |   |
| 6     | Осуществление торговой деятельности в соответствии с требованиями законодательства Российской Федерации   |  |   |
| 7     | Демонтаж конструкций, проведение уборки прилегающей территории  |  |   |

Рис. 16 – Примерная форма плана мероприятий по организации сезонной придорожной ярмарки и продажи товаров на ней

Перечень видов работ, представленный в плане мероприятий по организации ярмарки, не является исчерпывающим и может быть расширен.



## 1.6. Обустройство придорожной ярмарки в соответствии с разработанным планом

Обустройство придорожной площадки необходимо осуществлять в строгом соответствии со схемой размещения (планировки) сезонной придорожной ярмарки.

Первый этап подготовки территории придорожной ярмарки – **организация твердого покрытия** (асфальто- и цементобетон, плитка, каменные материалы, такие как щебень, гравий, битый кирпич и т.п.). Наличие на территории ярмарки твердого покрытия предотвращает вынос на дорогу грязи в период непогоды.

**Организация стоянки для автомобилей.** Наличие на территории ярмарки таких видов твердого покрытия как асфальто-, цементобетон или плитка, наряду с установкой соответствующего дорожного знака, позволяет обозначить стоянку нанесением соответствующей разметки. При нанесении разметки габариты машино-места следует принимать – 5,3х2,5 м, а для инвалидов, пользующихся креслами-колясками – 6,0х3,6 м.

Каждое парковочное место рекомендуется оборудовать колесоотбойником. Примерная конструкция и размеры колесоотбойника приведены ниже (рис. 17).

Диаметр трубы: 57 – 108 мм.

Толщина стенки: 3 мм. Высота: 126 – 150 мм.

Длина колесоотбойника: 1940 – 2950 мм.

Крепление: анкера или бетонирование.



Рис. 17 – Пример колесоотбойника для парковки

Устанавливать колесоотбойники следует таким образом, чтобы не препятствовать свободному выходу посетителей ярмарки со своих парковочных мест. Не следует устанавливать сплошные колесоотбойники на всю длину парковки.

Если покрытие территории ярмарки выполнено щебнем, гравием и т.п., необходимо «обозначить» стоянку дорожным знаком 6.4 «Парковка» на месте стоянки автотранспортных средств, в том числе вместе с дублирующей табличкой 8.17 «Инвалиды» на парковочных местах для инвалидов (рис. 18).

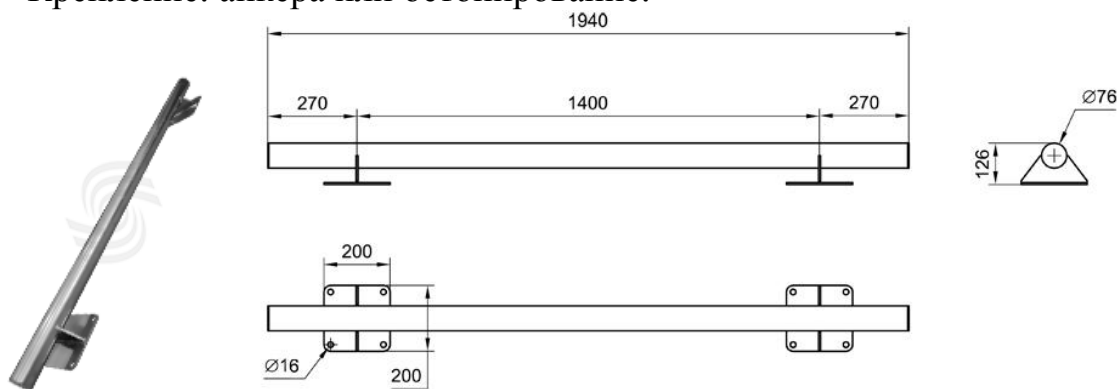

Рис. 18 – Дорожные знаки 6.4 «Парковка» и 8.17 «Инвалиды» для обозначения стоянки автомобилей на территории придорожной ярмарки

Примеры размещения дорожных знаков 6.4 «Парковка» и 8.17 «Инвалиды» на территории придорожных ярмарок представлены на рис. 19-20.



Рис. 19 – Автомобильная дорога «ст-ца Стародеревянковская – ст-ца Ленинградская – ст-ца Кисляковская», км 36+100 слева, Ленинградский район

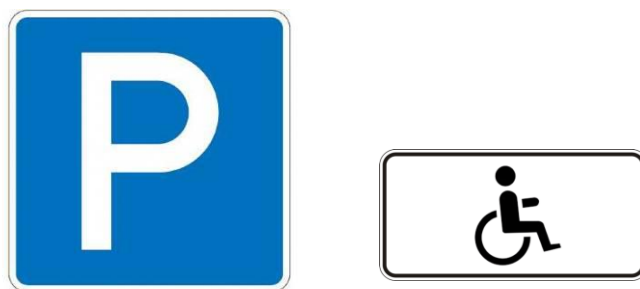

Рис. 20 – Автомобильная дорога «г. Темрюк – г. Краснодар – г. Кропоткин – граница Ставропольского края», км 290+825 справа, Тбилисский район



Ограждение территории ярмарки предпочтительно выполнять из сетки-рабицы или из сварных секционных металлических конструкций (рис. 21). Высота ограждения ярмарки должна быть не менее 1,2 м.

Достоинства данных видов ограждений:

- долговечность;
- сравнительная простота в установке;
- эффект прозрачности.



Сетка-рабица



Сварные секционные  
металлические ограждения

Рис. 21 – Виды возможных ограждений территории ярмарки

Примеры установки ограждения на придорожных ярмарках приведены на рисунках 22-23.



Рис. 22 – Сезонная придорожная ярмарка, автомобильная дорога «г. Темрюк – г. Краснодар – г. Кропоткин – граница Ставропольского края», км 63+080 слева, Славянский район





Рис. 23 – Сезонная придорожная ярмарка, федеральная автомобильная дорога М-4 «Дон», км 1194+500 справа, Павловский район

#### **Установка торговых конструкций.**

Торговая конструкция включает одну и более секций. Количество секций определяется индивидуально для каждого конкретного случая.

**Каркас торговой секции** выполняется из металлоконструкций, окрашенных в сигнальный серый цвет RAL 7004. Покрытие кровли из металлопрофильного листа серого цвета. Стойки сечением 70x70 мм. Элементы металлических связей сечением 40x30 мм.

Для ограждения секций применяется металлопрофильный лист серого цвета с высотой гофры до 1 см.

Внутри каждой секции устанавливается настил из строганных досок толщиной не менее 25 мм. Настил перед прилавком шириной 2 м.

Секции для продажи бахчевых культур оборудуются контейнерами из дерева или металла.

Схема сельскохозяйственной ярмарки и варианты планировки торговой секции представлены на рис. 24-27.

Конструкции торговых секций ярмарки должны быть сборно-разборными (например, на болтовых соединениях) для удобства демонтажа конструктивных элементов ярмарок по окончании торгового сезона. Фотографии крепежных элементов представлены на рис. 28.

### Схема сельскохозяйственной ярмарки (количество торговых секций принимается для каждого конкретного случая)

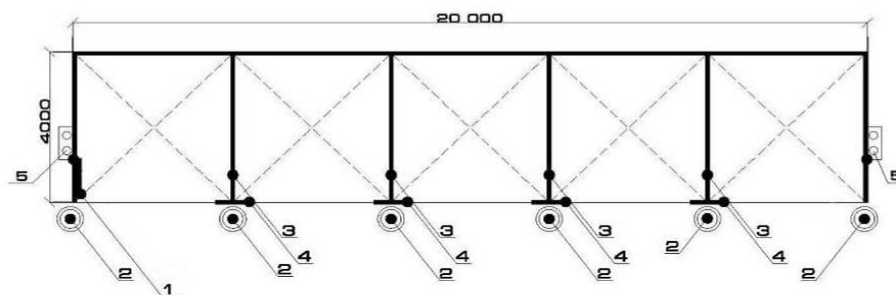

**ЭКСПЛИКАЦИЯ:**

1. УГОЛОК ПОТРЕБИТЕЛЯ
2. УРНА
3. РАЗДЕЛИТЕЛЬНАЯ СЕТКА МЕЖДУ ТОРГОВЫМИ СЕКЦИЯМИ
4. ИНФОРМАЦИЯ О РЕАЛИЗАТОРЕ И ГРАФИКЕ РАБОТЫ
5. УМЫВАЛЬНИК

**ПРИМЕЧАНИЕ:**

ПРИ КОМПАНОВКЕ ЯРМАРКИ ВОЗМОЖНО ПРИМЕНЕНИЕ ТРЕХ ВАРИАНТОВ ТОРГОВЫХ СЕКЦИЙ (1, 2 - для торговли фруктами и овощами, 3 - для торговли бахчевыми культурами).

Рис. 24 – Схема сельскохозяйственной ярмарки

### 1 вариант планировки секции для торговли овощами и фруктами



Рис. 25 – Вариант планировки торговой секции ярмарки

## 2 вариант планировки секции для торговли овощами и фруктами

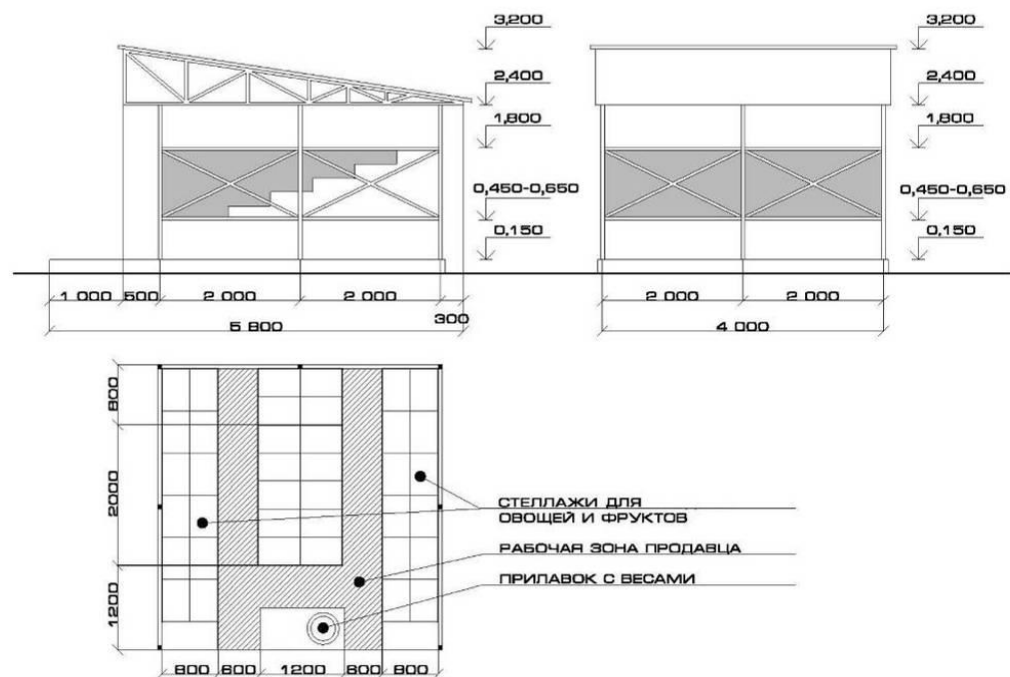

Рис. 26 – Вариант планировки торговой секции ярмарки

## 3 вариант планировки секции для торговли бахчевыми культурами



Рис. 27 – Вариант планировки торговой секции ярмарки

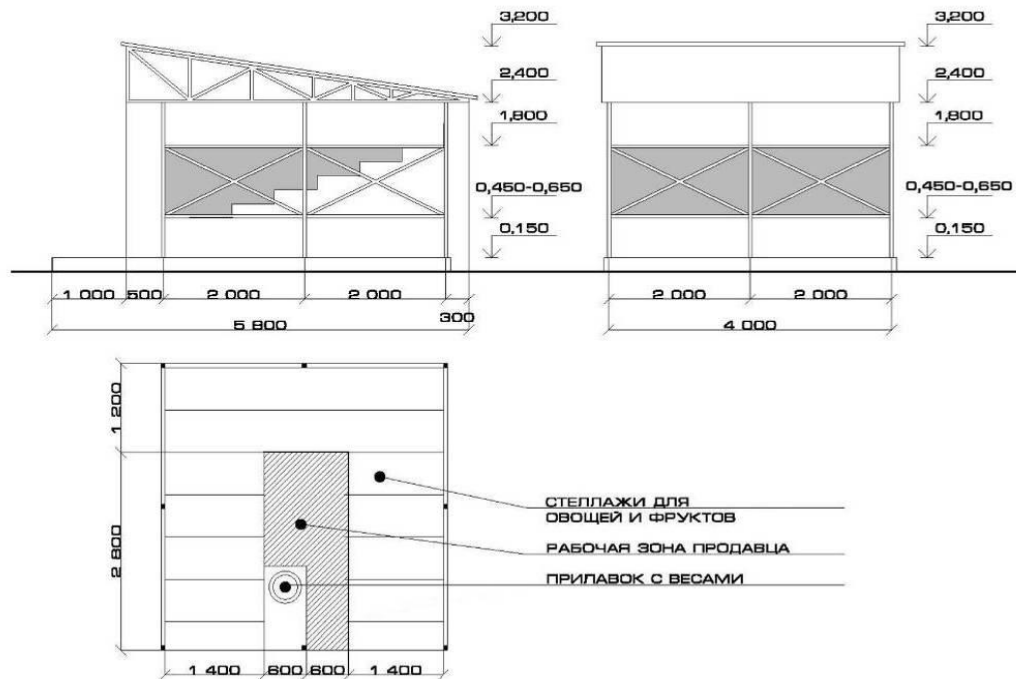

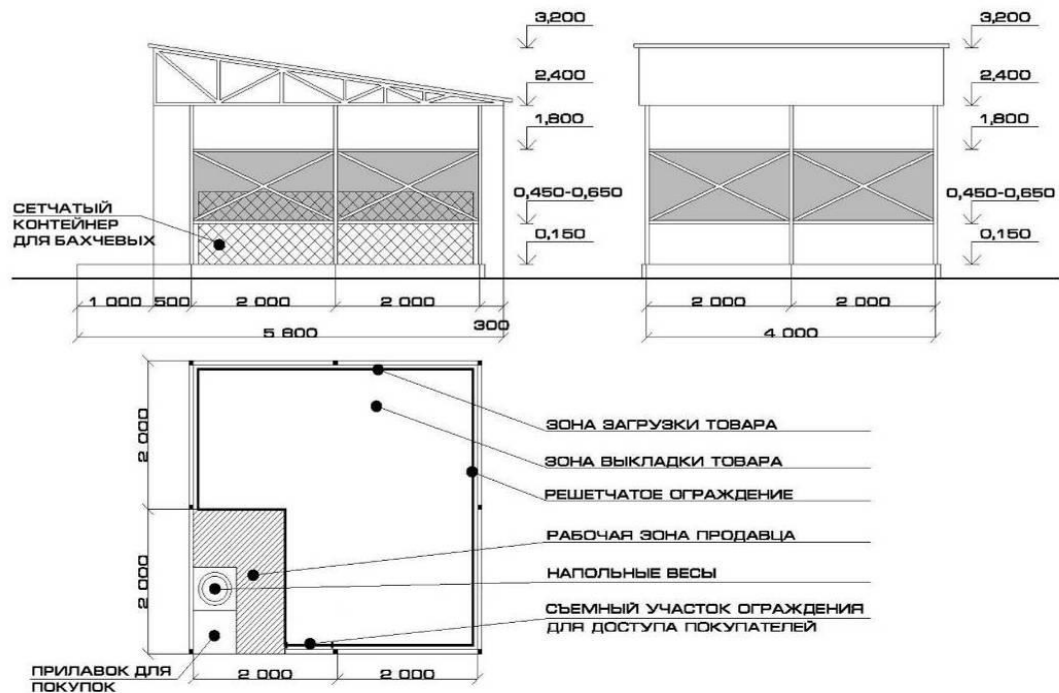

Рис. 28 – Крепежные элементы торговых конструкций

Сельскохозяйственная ярмарка должна иметь общее брендирование (рис. 29). Брендирование выполняется на баннере и закрепляется мебельными скобами на фронтальную часть торговых секций, имеющую подложку из фанеры или доски на металлическом каркасе.



Рис. 29 - Вывески на главном фасаде ярмарки



Фасады стеллажей обшиваются фанерой или доской. Прилавок по фасадной части декорируется баннерами путем крепления мебельными скобами (рис. 30).

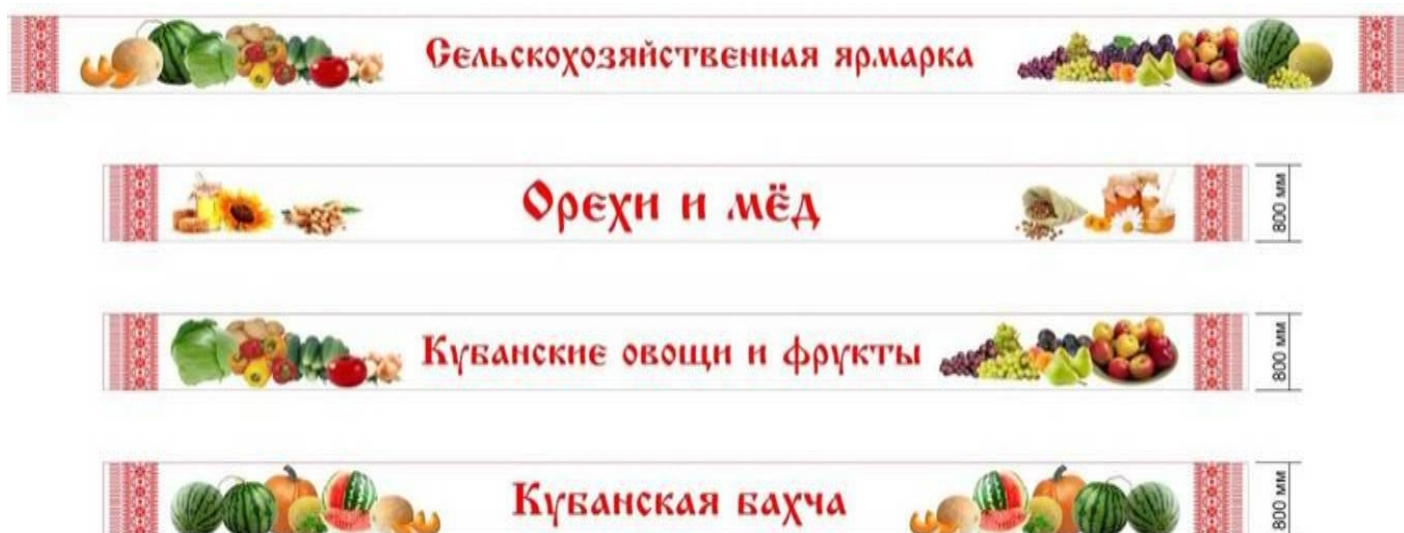

Рис. 30 – Баннеры для фасадной части ярмарки

Торцы торговых секций с наружной стороны торгового ряда также можно декорировать баннерами (рис. 31).

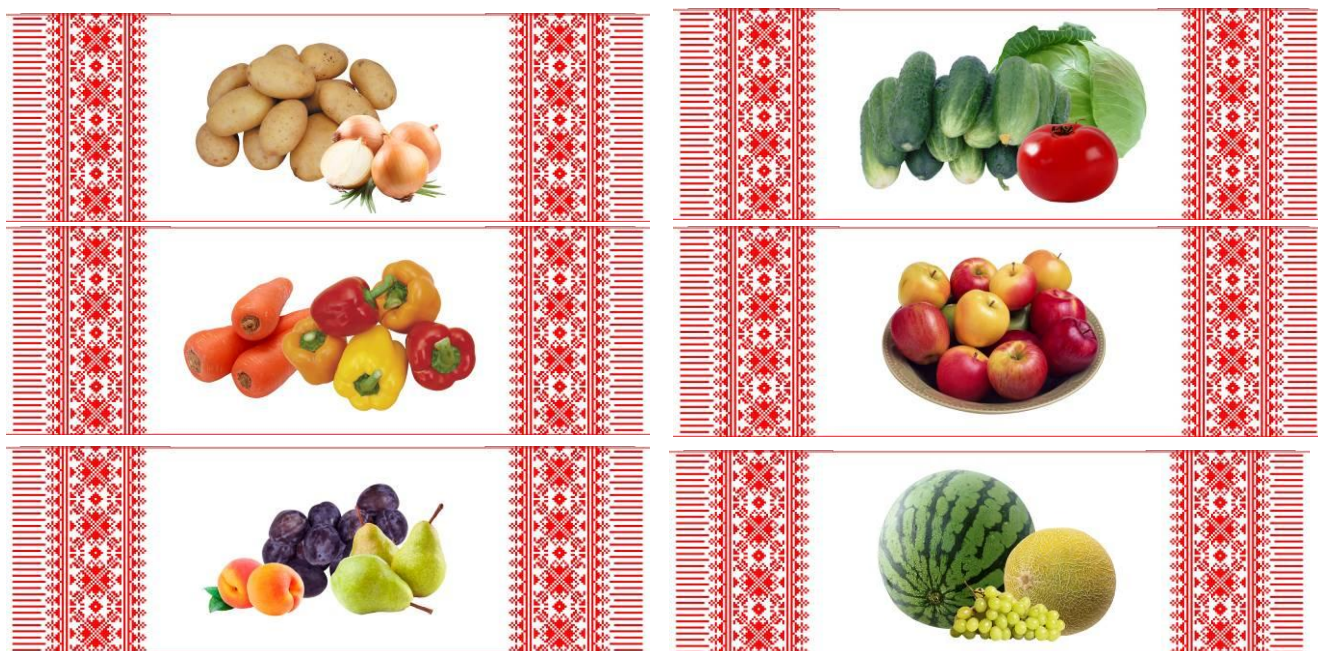

Рис. 31 – Дополнительные элементы брендинга

Баннеры прикрепляются к каркасу конструкции торгового павильона люверсами с помощью пластиковых хомутов белого цвета.

Вид сезонной придорожной ярмарки с полностью брендованным фасадом представлен на рис. 32.



Рис. 32 – Конструкция сезонной придорожной ярмарки с брендированным фасадом

В каждой торговой секции должна размещаться вывеска размером 400х300 мм. Табличка крепится к стойке секции фасадной части на высоте 1900 мм до низа таблички (рис. 33).



Рис. 33 – Крепление информационной таблички

На каждой придорожной ярмарке должен размещаться уголок потребителя размером 1000х800 мм (рис. 34)



Рис. 34 – Уголок потребителя

В уголке потребителя должна быть размещена информация предусмотренная законодательством Российской Федерации: Закон Российской Федерации от 7 февраля 1992 года № 2300-1 «О защите прав

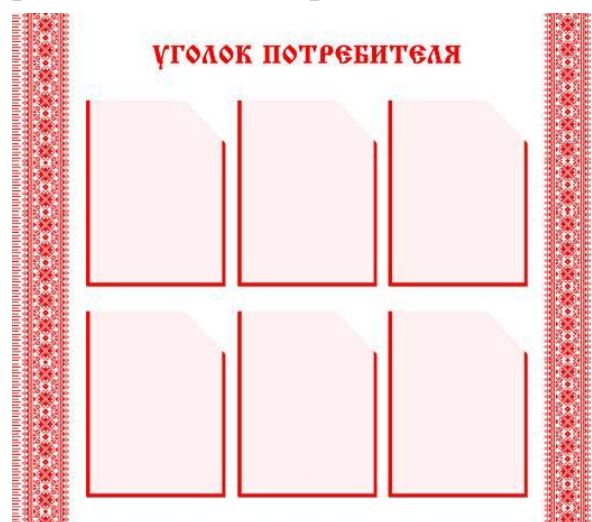

потребителей», книга отзывов и предложений, Правила продажи отдельных видов товаров, утвержденные постановлением Правительства Российской Федерации от 19 января 1998 года № 55, информация о государственной регистрации предпринимателя и наименовании зарегистрировавшего его органа, решение администрации муниципального образования о проведении ярмарки, номера телефонов контролирующих органов, телефоны краевой и местной горячих линий по вопросам качества работы объектов дорожного сервиса и иная информация. Также желательно разместить в уголке потребителя информацию о запрещенных к продаже на ярмарке товарах.

Общий вид ярмарки со всеми элементами брендинга, а также орнамент, используемый в элементах брендинга придорожной ярмарки, представлен на рис. 35.



Рис. 35 – Общий вид сезонной придорожной ярмарки и орнамент, используемый в элементах брендинга

Фотографии придорожных ярмарок, обустроенных с учетом рекомендаций, представлены на рисунках 36-37.





Рис. 36 – Сезонная придорожная ярмарка, федеральная автомобильная дорога М-4 «Дон», км 1243+750 слева, Выселковский район





Рис. 37 – Сезонная придорожная ярмарка, федеральная автомобильная дорога М-4 «Дон», км 1326+170 слева, город Краснодар



В процессе организации сезонных придорожных ярмарок в 2015 году ряд организаторов ярмарок допустили неточности в брендировании ярмарок и отступление от единого краевого стандарта.

Прежде всего, это касается размещения на баннерах изображений фруктов, не выращиваемых в Краснодарском крае: бананы, апельсины, ананасы, киви, хурма и др. (рис. 38).

Также на большом количестве баннеров были изображены орнаменты отличные от тех, что предусмотрены краевым стандартом (рис. 39).

Все образцы баннеров для брендирования ярмарок в электронном виде размещены на официальных сайтах:

департамента потребительской сферы Краснодарского края ([http://www.dps-kk.ru/gosserv/vehicle\\_market/pridorozhnyy-servis/](http://www.dps-kk.ru/gosserv/vehicle_market/pridorozhnyy-servis/)) и департамента по архитектуре и градостроительству Краснодарского края (<http://arhikub.ru/map/pridorozhnyj-servis>).



Рис. 38 – Примеры размещения на баннерах изображений фруктов, не выращиваемых в Краснодарском крае





Рис. 39 – Примеры брендирования ярмарок (орнаменты), не соответствующего рекомендациям

**Размещение на территории ярмарки туалета, рукомойника, контейнеров и урн для мусора**

Размещение *туалета* на территории необходимо предусматривать не менее чем в 15 м от торговых конструкций, с учетом удобства доступа к нему проезжающих автотуристов. Рекомендуется устанавливать биотуалеты. На период работы сезонной придорожной ярмарки необходимо заключить договор со специализированной организацией об утилизации жидких бытовых отходов (ЖБО).

*Контейнеры для мусора* также необходимо размещать не менее чем в 15 метрах от торговых конструкций на специально оборудованной площадке. На период работы сезонной придорожной ярмарки необходимо заключить договор со специализированной организацией на вывоз твердых коммунальных отходов (ТКО).

Рядом с каждой торговой секцией размещается *урна для мусора* объемом не менее 30 литров.

*Рукомойники* рекомендуется устанавливать с наружной стороны торговых рядов.

Примеры размещения туалетов, рукомойников, контейнеров для мусора на ярмарках, функционировавших в 2015 году, представлены на рис. 40-41.





Рис. 40 – Примеры размещения туалетов, контейнеров для мусора на придорожных ярмарках



Рис. 41 – Размещение ручомойников на ярмарках

Важным отличием при организации придорожных ярмарок в 2016 и последующих годах от организации ярмарок в 2015 году является обязательное наличие на территории ярмарки **беседки для отдыха и приема пищи**.

Площадка отдыха предназначена для кратковременного отдыха владельцев и пользователей транспортных средств и должна быть оборудована столами и скамейками для отдыха и приема пищи, специально отведенным местом для курения и урнами. Допускается включать автомат по оплате услуг связи, места продажи прохладительных напитков и детскую площадку.



Примеры организации при придорожных ярмарках мест отдыха и приема пищи в 2015 году приведены на рис. 42-44.



Рис. 42 – Сезонная придорожная ярмарка, федеральная автомобильная дорога А-146 «Краснодар – Верхнебаканский», км 66+290 справа, Абинский район



Рис. 43 – Сезонная придорожная ярмарка, федеральная автомобильная дорога М-4 «Дон», км 1250+050 слева, Выселковский район





Рис. 44 – Сезонная придорожная ярмарка, федеральная автомобильная дорога М-4 «Дон», км 1318+400 слева, город Краснодар

Конструкция беседки может включать одну и более секций. Количество секций определяется индивидуально для каждого конкретного случая. Каркас выполняется из металлоконструкций, окрашенных в сигнальный серый цвет RAL 7004 (рис. 45-50).



Рис. 45 – Конструктивная схема беседки для отдыха



| ном. | Наименование                      | Количество           |
|------|-----------------------------------|----------------------|
| 1    | труба квадратного сечения 100x100 | 13,20 м <sup>п</sup> |
| 2    | труба квадратного сечения 100x100 | 21,18 м <sup>п</sup> |
| 3    | труба квадратного сечения 40x40   | 21,50 м <sup>п</sup> |
| 4    | труба квадратного сечения 60x60   | 14,00 м <sup>п</sup> |

Рис. 46 – Схема конструктивных несущих элементов, мест для сидения и стола

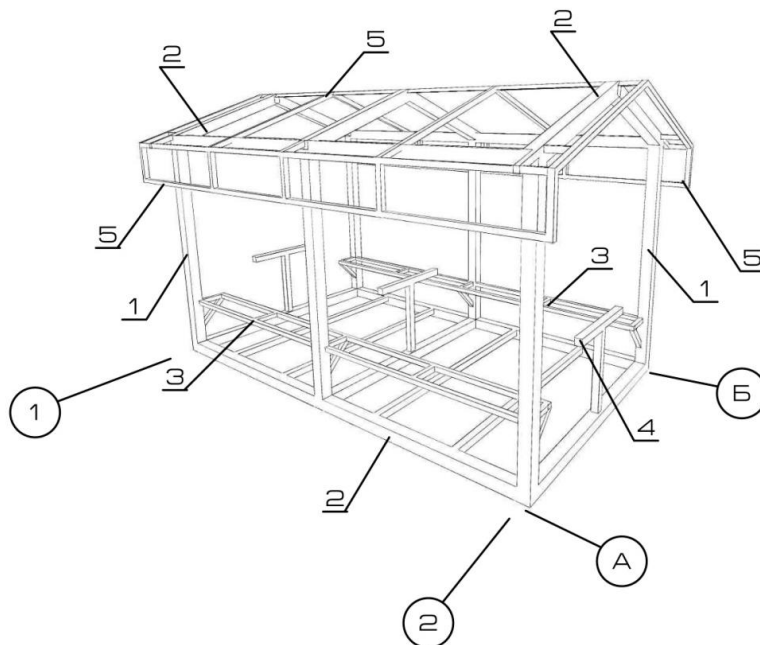
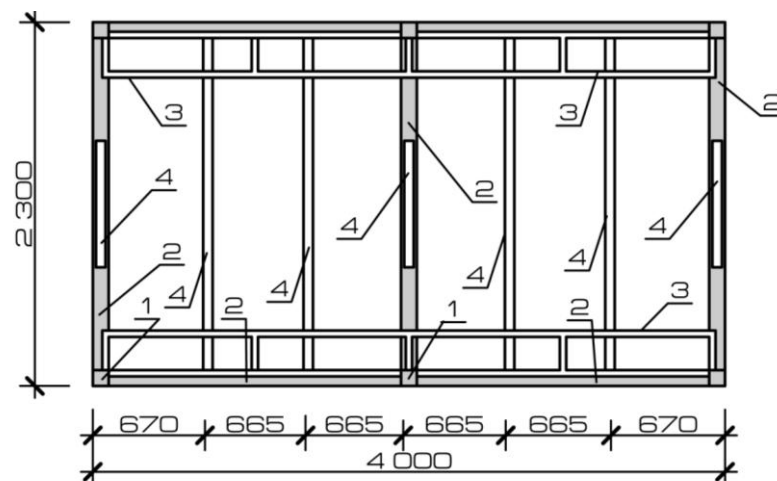
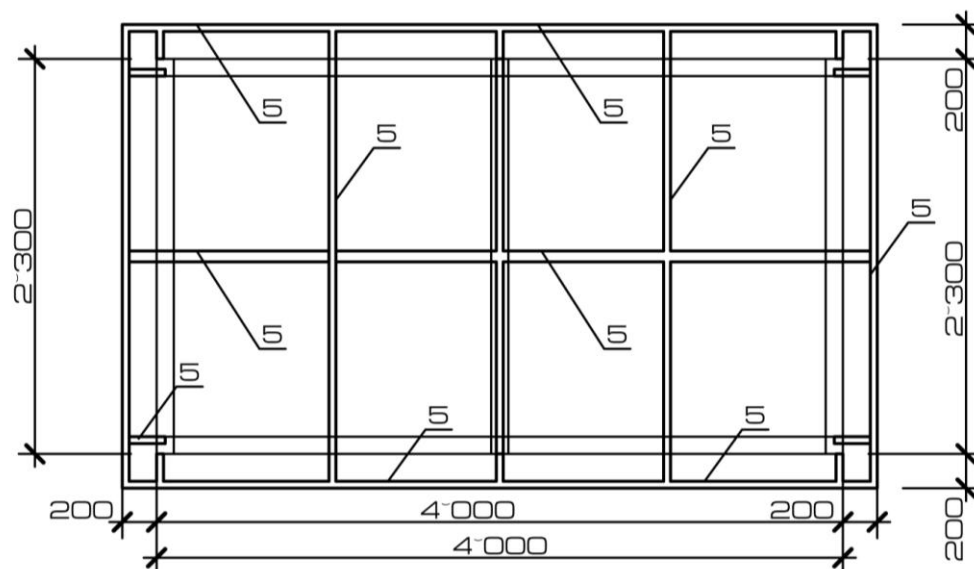

| ном. | Наименование                    | Количество           |
|------|---------------------------------|----------------------|
| 5    | труба квадратного сечения 40x40 | 33,20 м <sup>п</sup> |
|      | деревянное покрытие             | 14,40 м <sup>2</sup> |
|      | баннер                          | 14,78 м <sup>2</sup> |

Рис. 47 – Схема элементов кровли





Рис. 48 – Боковой фасад



Рис. 49 – Фронтальный фасад

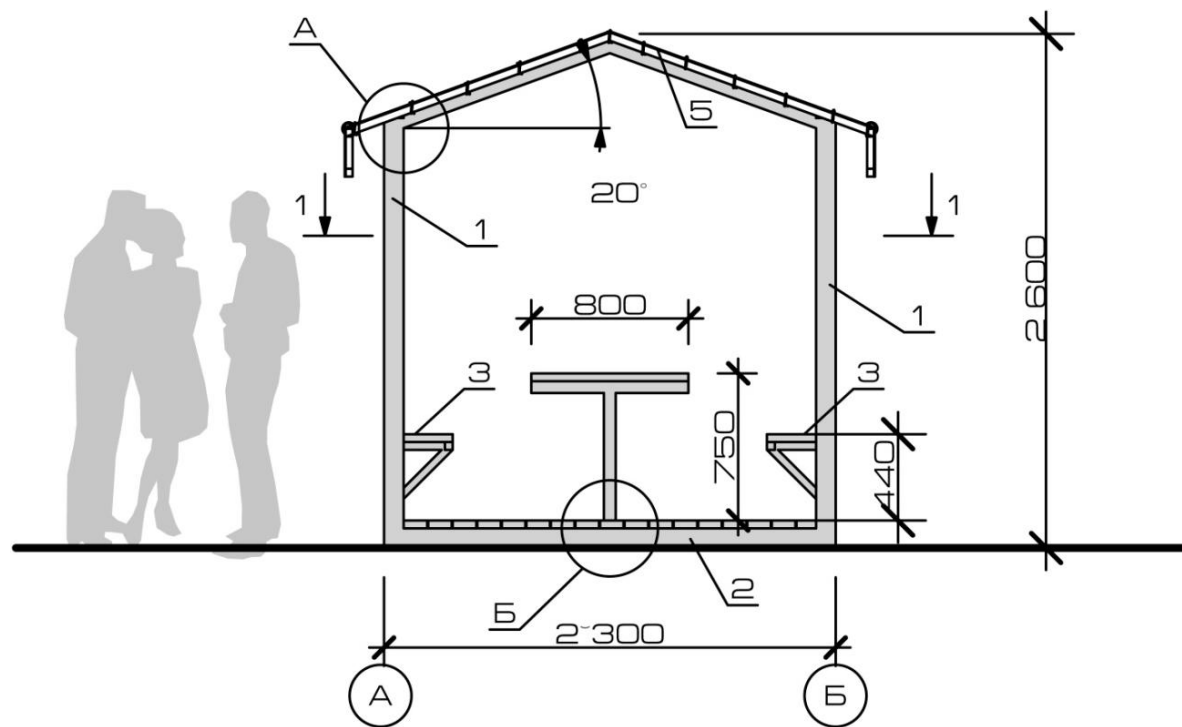

Рис. 50 – Узлы конструкции беседки для отдыха

Покрытие кровли из баннерной ткани. Стойки сечением 100x100 мм. Элементы мест для сидения 40x40 мм. Элементы стола 60x60 мм. Элементы крепления баннера 40x40 мм. Внутри каждой секции устанавливается настил из струганных досок толщиной не менее 25 мм.

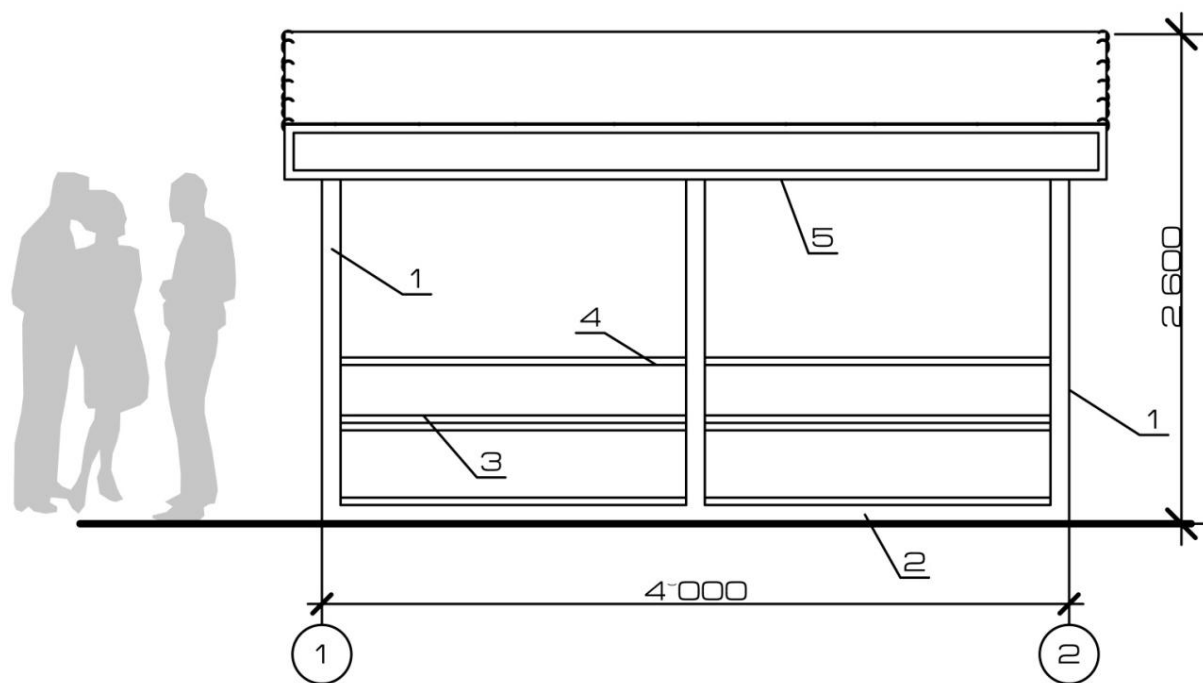

Рис. 51 – Схема кровельного баннера (натуральный размер)

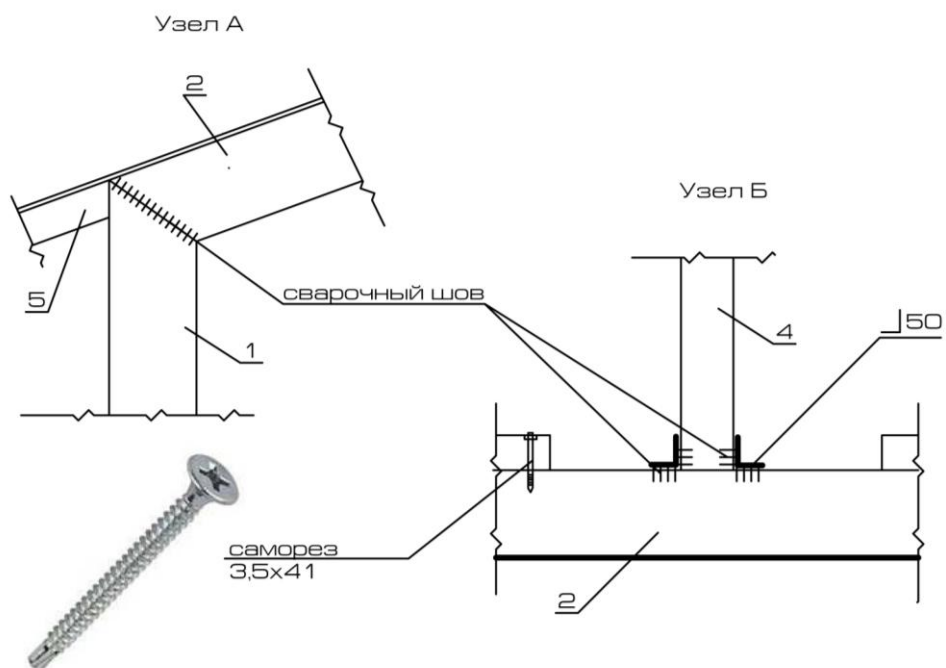

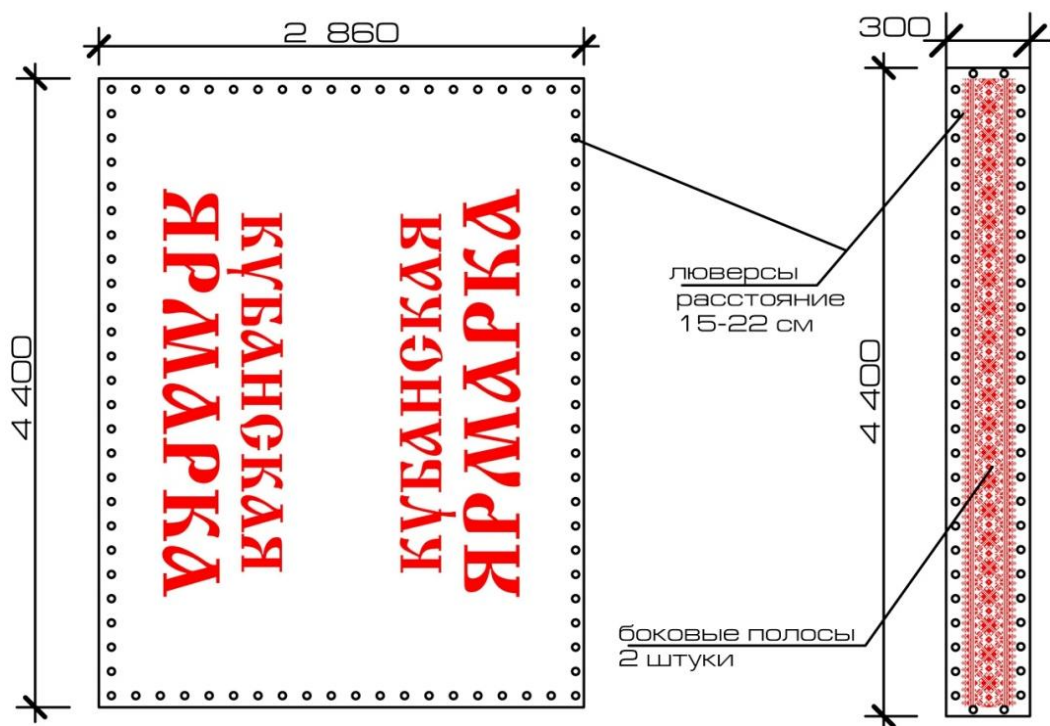

Рис. 52 – Цветовое решение

В целях информирования участников дорожного движения о наличии впереди на определенном расстоянии сезонной придорожной ярмарки вдоль автомобильной дороги размещается рекламный щит, содержащий информацию о расстоянии до ярмарки (рис. 53). Рекомендуемое расстояние размещения рекламных щитов – за 1 км и за 200 м до места размещения ярмарки.



Рис. 53 – Баннер, размещаемый на рекламном щите для информирования участников дорожного движения о приближении к сезонной придорожной ярмарке

За размещение рекламы «Сельскохозяйственная ярмарка» на рекламных щитах, расположенных вдоль автомобильных дорог, ответственны органы местного самоуправления и организаторы ярмарок.

Пример размещения рекламного щита с информацией о проведении ярмарки в Каневском районе представлен на рис. 54.



Рис. 54 – Рекламный щит «Сельскохозяйственная ярмарка 100 м»

### 1.7. Проведение сезонной придорожной ярмарки

После завершения работ по обустройству территории придорожной ярмарки, организатор ярмарки обеспечивает открытие ярмарки и осуществление торговой деятельности на ее территории.

Организатор ярмарки может осуществлять торговую деятельность на территории придорожной ярмарки самостоятельно, а также предоставляет торговые места участникам ярмарки на договорной основе.

**Размер платы за предоставление торговых мест на ярмарке**, а также за оказание услуг, связанных с обеспечением торговли, определяется организатором ярмарки с учетом необходимости компенсации затрат на организацию ярмарки.

Каждый участник ярмарки (в том числе осуществляющие продажу товаров с автотранспортных средств) должен:

1. оборудовать торговое место **вывеской** о принадлежности торгового места;
2. обеспечить наличие **торгового оборудования**, предназначенного для выкладки товара (поддоны, подтоварники для хранения товарного запаса);
3. обеспечить наличие **средств измерения, прошедших поверку в установленном порядке**, при продаже весовых товаров;



4. обеспечить наличие у лиц непосредственно осуществляющих продажу товаров на ярмарке, **документов**, подтверждающих трудовые и гражданско-правовые отношения продавца с участником ярмарки, **личных нагрудных карточек** с указанием сведений об участнике ярмарки (рис. 55), медицинских книжек установленного образца;

5. обеспечить **надлежащее санитарно-техническое состояние** торгового места;

6. своевременно в наглядной и доступной форме довести до сведения покупателей необходимую и достоверную информацию о товарах и их изготовителях;

7. не допускать продажу консервированной продукции домашнего изготовления, дикорастущих грибов и грибов непромышленной выработки.



Рис. 55 – Образец бейджа продавца на придорожной ярмарке

Ценники должны быть оформлены в соответствии с образцом, представленным на рис. 56, и содержать информацию, предусмотренную законодательством Российской Федерации. Размеры ценников выбираются по усмотрению оператора либо участника ярмарки.



Рис. 56 – Образец ценника

Продавцы на сезонных придорожных ярмарках должны быть обеспечены **специальной санитарной одеждой**. Рекомендуемый единый стиль – красная футболка, красная бейсболка и красный фартук с надписью «Кубанская ярмарка» и узор общий для всех элементов брендинга ярмарки (рис. 57).



Рис. 57 – Специальная санитарная одежда продавца на придорожной ярмарке

#### **Организатор ярмарки:**

- размещает в доступном для обозрения месте вывеску с информацией об организаторе ярмарки (рис. 58);



Рис. 58 – Вывески о принадлежности ярмарок



- обеспечивает надлежащее санитарно-техническое состояние территории ярмарки;
- не допускает реализацию продуктов питания в неустановленных и необорудованных местах;
- рекомендует ассортимент реализуемых на ярмарке товаров;
- обеспечивает установку в доступном для покупателей месте соответствующие метрологическим правилам и нормам измерительные приборы в целях проверки покупателями правильности веса приобретенных товаров.

Одной из целей проведения сезонных придорожных ярмарок является расширение каналов сбыта местной сельхозпродукции. Поэтому предполагается, что на сезонных ярмарках будет реализовываться продукция, выращенная в местных хозяйствах, КФХ и ЛПХ. Реализация импортной продукции не допускается.

### **1.8. Завершение работы сезонной придорожной ярмарки. Демонтаж конструктивных элементов**

Дата окончания функционирования сезонных придорожных ярмарок определяется в решении администрации муниципального образования об организации и проведении сезонных придорожных ярмарок.

В связи с тем, что сезонная придорожная ярмарка является торговым мероприятием, по окончании её работы организатор ярмарки обеспечивает демонтаж всех конструктивных элементов (рис. 59):

- торговых конструкций ярмарки, которые изначально изготавливаются как сборно-разборные для удобства демонтажа и использования их в следующем сезоне;
- беседки для отдыха;
- ограждения ярмарки;
- туалета, раковины, контейнеров и урн для мусора;
- дорожных знаков, размещенных на территории ярмарки.



Рис. 59 – Демонтаж конструктивных элементов сезонной придорожной ярмарки, автомобильная дорога «г. Тимашевск – ст-ца Полтавская», Калининский район.

### ***Консервация ярмарки.***

В случае если характер торговых конструкций придорожных ярмарок не позволяет произвести разбор конструкций с возможностью сборки их в следующем году, а также планируется проведение на данной территории ярмарки и в следующем году, в исключительных случаях допускается консервация отдельных конструктивных элементов ярмарки.

«Консервация» ярмарки предполагает демонтаж следующих элементов ярмарки: беседки для отдыха, контейнеров и урн для мусора, рукомойника, биотуалета, дорожных знаков, расположенных на территории ярмарки. С торговых конструкций должны быть демонтированы все баннеры. Также рекомендуется проводить демонтаж ограждения территории ярмарки

На рис. 60 представлен вариант консервации придорожной ярмарки.

По окончании осуществления деятельности на придорожной ярмарке также необходимо обеспечить демонтаж рекламы «Сельскохозяйственная ярмарка» с щитов, расположенных вдоль автомобильных дорог.



Рис. 60 – Автомобильная дорога «г. Краснодар – г. Ейск», км 213+582 справа, Щербиновский район



## 2. Организация «социальных рядов»

«Социальные ряды» по своему характеру предназначены для обеспечения возможности гражданам (в том числе гражданам – главам крестьянских (фермерских) хозяйств, членам таких хозяйств, гражданам, ведущим личные подсобные хозяйства или занимающимся садоводством, огородничеством, животноводством) непосредственно реализовать произведенную ими сельскохозяйственную продукцию, а также для обеспечения широких слоев населения доступной сельскохозяйственной продукцией.

Размещение «социального ряда» предполагается **в границах населенных пунктов**. Потребность муниципального образования в организации «социального ряда» определяется администрациями муниципальных образований.

Согласно статье 2 Федерального закона от 28 декабря 2009 года № 381-ФЗ «Об основах государственного регулирования торговой деятельности в Российской Федерации» торговая деятельность (торговля) является видом предпринимательской деятельности, связанной с приобретением и продажей товаров.

В силу статьи 2 Гражданского кодекса Российской Федерации предпринимательской деятельностью является самостоятельная, осуществляемая на свой риск деятельность, направленная на систематическое получение прибыли от пользования имуществом, продажи товаров, выполнения работ или оказания услуг лицами, зарегистрированными в этом качестве в установленном законодательством Российской Федерации порядке.

Таким образом, торговой деятельностью могут заниматься только зарегистрированные в установленном порядке юридические лица или индивидуальные предприниматели.

Исключение из данного правила установлено Федеральным законом от 30 декабря 2006 года № 271-ФЗ «О розничных рынках и о внесении изменений в Трудовой кодекс Российской Федерации» и Федеральным законом от 28 декабря 2009 года № 381-ФЗ «Об основах государственного регулирования торговой деятельности в Российской Федерации».

Таким образом, граждане, не зарегистрированные в качестве индивидуальных предпринимателей или не создавшие юридического лица, могут осуществлять торговую деятельность только на розничных рынках или ярмарках.

Наиболее приемлемым **форматом организации «социальных рядов»**, в настоящее время, представляется **форма ярмарки**.

«Социальные ряды» предполагают наличие мест для торговли на безвозмездной основе или по минимальным «символическим» ценам.

В целях достижения целей своего создания «социальные ряды» должны размещаться на муниципальных земельных участках.

Сооружение и содержание «социальных рядов» также относится к вопросам органов местного самоуправления.

В целях принятия превентивных мер по недопущению распространения несанкционированной торговли возможно размещение «социальных рядов» в традиционных местах торговли с учетом градостроительных, строительных, архитектурных, пожарных, санитарно-эпидемиологических, экологических требований законодательства Российской Федерации.

При размещении ярмарки в формате «социальных рядов» должна учитываться необходимость их соответствия требованиям безопасности для жизни и здоровья людей, требованиям законодательства о защите прав потребителей, правил продажи отдельных видов товаров, правилам безопасности дорожного движения и т.п.

Организаторами ярмарок в виде «социальных рядов» могут выступать соответствующие органы местного самоуправления муниципальных образований Краснодарского края, а также индивидуальные предприниматели и юридические лица, в случае предоставления торговых мест на такой ярмарке гражданам на безвозмездной основе или по определенным в порядке предоставления торговых мест на ярмарке «символическим» ценам.

Целесообразно принимать решение о проведении сезонных ярмарок, на которых граждане смогут реализовывать излишки произведенной ими продукцию.

В соответствии с требованиями Закона Краснодарского края от 1 марта 2011 года № 2195-КЗ «Об организации деятельности розничных рынков, ярмарок и агропромышленных выставок-ярмарок на территории Краснодарского края» организатор «социального ряда» должен:

разработать и утвердить план мероприятий по организации ярмарки и продажи товаров (выполнения работ, оказания услуг) на ней;

определить режим работы ярмарки;

определить порядок организации ярмарки;

определить порядок предоставления торговых мест на ярмарке.

В утвержденном плане мероприятий по организации ярмарки и продаже товаров (выполнения работ, оказания услуг) на ней, в порядке организации ярмарки должны быть указаны лица ответственные за организацию «социальных рядов», поддержание санитарного порядка, уборку мест расположения таких рядов.

Также должны быть предусмотрены плановые и внеплановые мероприятия по обеспечению требований законодательства Российской Федерации по функционированию «социальных рядов» и достижения целей их создания.

В решении о проведении ярмарки в формате «социальных рядов» должны быть указаны все конкретные места размещения «социальных рядов», как единой ярмарки на территории муниципального образования.



«Социальные ряды» должны иметь единые архитектурные решения, единообразное оформление, с учетом конкретных мест размещения и их архитектуры.

Общий вид конструкций «социального ряда» представлен на рис. 61.



Рис. 61 – Общий вид конструкции «социального ряда»

**Каркас торговой секции** выполняется из металлоконструкций, окрашенных в сигнальный серый цвет RAL 7004. Покрытие кровли из металлопрофильного листа серого цвета. Стойки металлические сечением 70x70мм. Элементы металлических связей сечением 40x30мм (рис. 62). Для оформления прилавка применяется металлопрофильный лист серого цвета высотой гофры 1 см.

Рабочая горизонтальная часть прилавка, скамья и полка для товара выполняются из строганной доски и окрашиваются в серый цвет.

Количество торговых секций на площадке определяется индивидуально в каждом конкретном случае.

В целях недопущения потворствования недобросовестным предпринимателям на период, в который такие сезонные ярмарки не будут функционировать (например, в зимний период) ряды рекомендуется демонтировать. Торговые конструкции «социального ряда» должны быть сборно-разборными либо приспособленными к демонтажу и перевозке на эвакуаторе или грузовом транспортном средстве.

Секция для торговли  
сельскохозяйственной продукцией с личных подворий граждан.



Рис. 62 – Планировка секции торговой секции «социального ряда»

Бренди́рование выполняется на баннере и крепится мебельными скобами на фронтальную часть торговой секции из фанеры или доски на металлическом каркасе. Варианты вывески для «социального ряда» представлены на рис. 63.

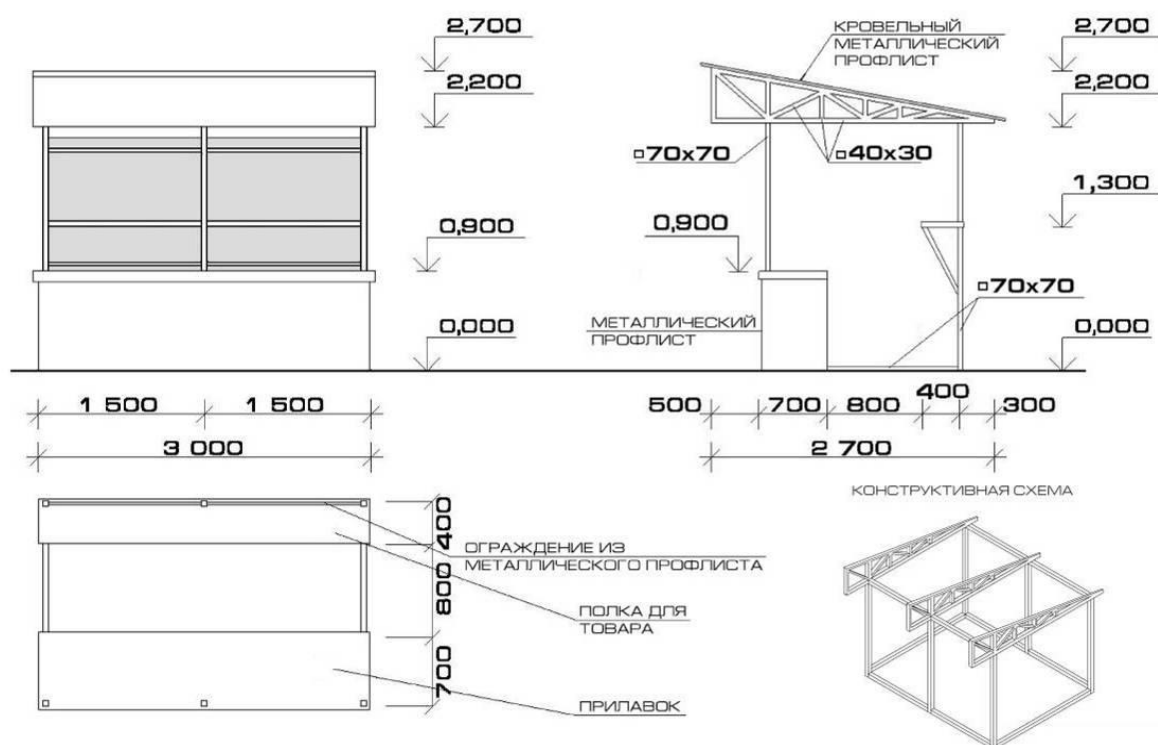

Рис. 63 – Варианты вывески для «социального ряда»

На официальном сайте департамента потребительской сферы Краснодарского края в информационно-телекоммуникационной сети «Интернет» в подразделе «придорожный сервис» раздела «отрасли» можно ознакомиться с брендбуком «социальных рядов».

В 2015 году ряд муниципальных образований организовывали проведение придорожных ярмарок в форме «социальных рядов». Фотографии данных «социальных рядов» представлены на рис. 64-67.



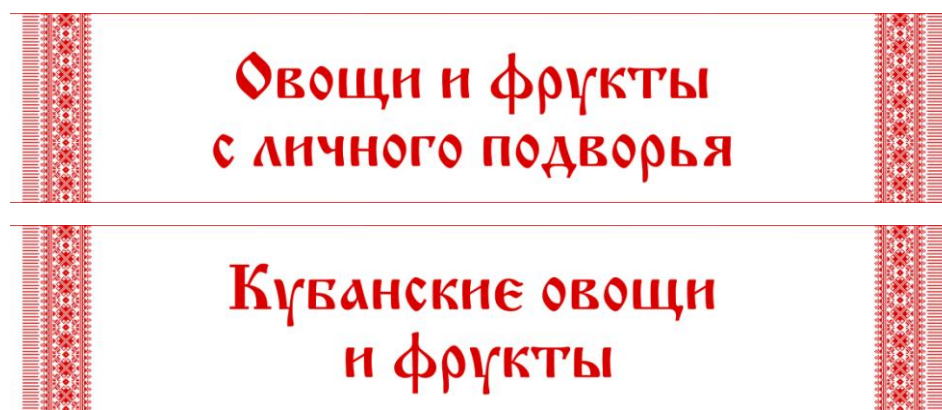

Рис. 64 – Автомобильная дорога «г. Майкоп – г. Туапсе», км 55+350 слева, Апшеронский район



Рис. 65 – Автомобильная дорога «г. Майкоп – г. Туапсе», км 76+200 слева, Апшеронский район





Рис. 66 – Автомобильная дорога «г. Славянск-на-Кубани - г. Крымск», км 23+482 справа, Крымский район



Рис. 67 – Автомобильная дорога «г. Усть-Лабинск – г. Лабинск – ст-ца Упорная», ст-ца Петропавловская, Курганинский район



Организатор «социального ряда» размещает в средствах массовой информации и на своем официальном сайте в информационно-телекоммуникационной сети «Интернет» (при наличии) информацию о плане мероприятий по организации ярмарки.

В указанном плане, а также в месте размещения «социальных рядов», кроме вывески должно быть указано, что граждане, осуществляющие торговлю на такой ярмарке должны иметь на торговом месте документы, подтверждающие их право осуществлять такую деятельность (копию документа, удостоверяющего, что являются гражданами, ведущим крестьянские (фермерские) хозяйства, личные подсобные хозяйства или занимающиеся садоводством, огородничеством, животноводством) и произвели реализуемую сельскохозяйственную продукцию.

При организации продажи товаров на ярмарках в виде «социальных рядов» обязательно соблюдение положений постановления главы администрации (губернатора) Краснодарского края от 6 марта 2013 года № 208 «Об установлении требований к организации выставок-ярмарок, продажи товаров (выполнения работ, оказания услуг) на ярмарках, выставках-ярмарках на территории Краснодарского края».

В решении органа местного самоуправления о проведении ярмарки в форме «социальных рядов», наряду с требованиями, перечисленными в части 2 статьи 10 Закона Краснодарского края от 1 марта 2011 года № 2195-КЗ «Об организации деятельности розничных рынков, ярмарок и агропромышленных выставок-ярмарок на территории Краснодарского края» должно быть указано конкретное должностное лицо соответствующего органа местного самоуправления, осуществляющее контроль за выполнением муниципального правового акта.

## СОДЕРЖАНИЕ

|  |    |
|--|----|
| <b>ВВЕДЕНИЕ</b> .....  | 3  |
| <b>ТЕРМИНЫ И ОПРЕДЕЛЕНИЯ</b> .....   | 4  |
| <b>ОРГАНИЗАЦИЯ СЕЗОННОЙ ПРИДОРОЖНОЙ ЯРМАРКИ<br/>НА ТЕРРИТОРИИ МУНИЦИПАЛЬНОГО ОБРАЗОВАНИЯ<br/>КРАСНОДАРСКОГО КРАЯ</b>   |    |
| 1. Этапы организации сети сезонных придорожных ярмарок на территории<br>муниципального образования.....  | 7  |
| 1.1. Определение сети площадок для сбалансированного размещения<br>сезонных придорожных ярмарок на территории муниципального<br>образования. Разработка и утверждение планов-графиков («дорожных карт»)<br>организации сезонных придорожных ярмарок..... | 7  |
| 1.2. Разработка и согласование схем планировки сезонных придорожных<br>ярмарок.....  | 13 |
| 1.3. Определение потенциальных операторов сезонных придорожных<br>ярмарок. Подача организатором ярмарки заявки на ее проведение. ....  | 25 |
| 1.4. Принятие администрацией муниципального образования решения о<br>проведении сезонной придорожной ярмарки.....  | 28 |
| 1.5. Информационное обеспечение проведения ярмарки. Разработка плана<br>мероприятий по ее организации.....   | 31 |
| 1.6. Обустройство сезонной придорожной ярмарки в соответствии с<br>разработанным планом.....   | 33 |
| 1.7. Проведение сезонной придорожной ярмарки.....  | 54 |
| 1.8. Завершение работы сезонной придорожной ярмарки. Демонтаж<br>конструктивных элементов ярмарки.....   | 57 |
| 2. Организация «социальных рядов».....   | 59 |







г. Краснодар, 2015